



website <http://www.lgservice.com>

LG

ENGLISH

INDONESIA

LG Room Air Conditioner

OWNER'S MANUAL

MODELS: SU/SZ/S3 Chassis

Prior to installation, this air-conditioning unit must be submitted for approval by the utility service which provides electricity (EN 61000-2, EN 61000-3 Norm).

IMPORTANT

- Please read this owner's manual carefully and thoroughly before installing and operating your room air conditioner.
- Please retain this owner's manual for future reference after reading it thoroughly.

TABLE OF CONTENTS

Safety Precautions.....	3
Prior to Operation	8
Introduction	9
Electrical Safety	10
Operating Instructions.....	12
Maintenance and Service	26



FOR YOUR RECORDS

Write the model and serial numbers here:

Model # _____

Serial # _____

You can find them on a label on the side of each unit.

Dealer's Name _____

Date Purchased _____

Staple your receipt to this page in the event you need it to prove date of purchase or for warranty issues.



READ THIS MANUAL

Inside you will find many helpful hints on how to use and maintain your air conditioner properly. Just a little preventive care on your part can save you a great deal of time and money over the life of your air conditioner.

You'll find many answers to common problems in the chart of troubleshooting tips. If you review our chart of

Troubleshooting Tips first, you may not need to call for service at all.



PRECAUTION

- Contact the authorized service technician for repair or maintenance of this unit.
- Contact the installer for installation of this unit. The air conditioner is not intended for use by young children or invalids without supervision. Young children should be supervised to ensure that they do not play with the air conditioner.
- When the power cord is to be replaced, replacement work shall be performed by authorized personnel only using only genuine replacement parts.
- Installation work must be performed in accordance with the National Electric Code by qualified and authorized personnel only.

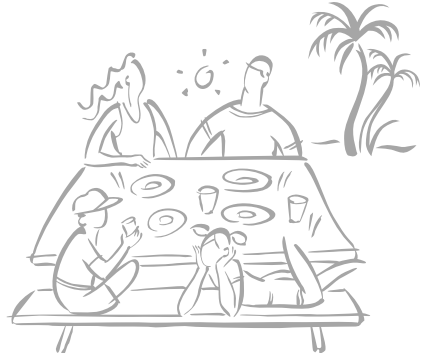

Safety Precautions



To prevent the injury of the user or other people and property damage, the following instructions must be followed.

Incorrect operation due to ignoring instruction will cause harm or damage. The seriousness is classified by the following indications.

⚠ WARNING This symbol indicates the possibility of death or serious injury.

⚠ CAUTION This symbol indicates the possibility of injury or damage to properties only.

The meanings of the symbols used in this manual are as shown below.

	Be sure not to do.
	Be sure to follow the instruction.

⚠ WARNING

Installation

Always perform grounding.

- Otherwise, it may cause electrical shock.

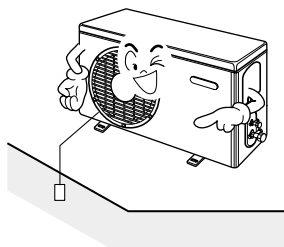

Don't use a power cord, a plug or a loose socket which is damaged.

- Otherwise, it may cause a fire or electrical shock.

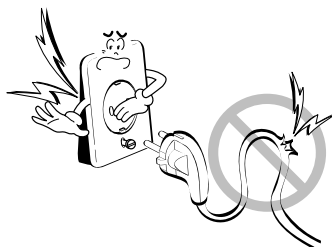

For installation of the product, always contact the service center or a professional installation agency.

- Otherwise, it may cause a fire, electrical shock, explosion or injury.

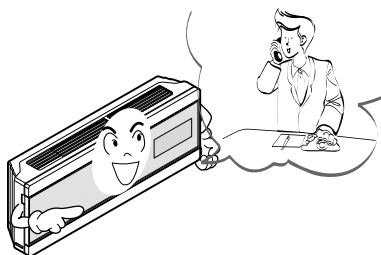

Securely attach the electrical part cover to the indoor unit and the service panel to the outdoor unit.

- If the electrical part cover of the indoor unit and the service panel of the outdoor unit are not attached securely, it could result in a fire or electric shock due to dust, water, etc.

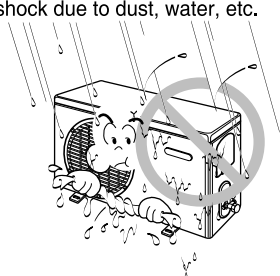

Always install an air leakage breaker and a dedicated switching board.

- No installation may cause a fire and electrical shock.

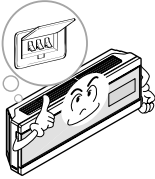

Do not keep or use flammable gases or combustibles near the air conditioner.

- Otherwise, it may cause a fire or the failure of product.

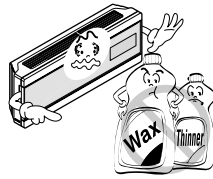

Ensure that an installation frame of the outdoor unit is not damaged due to use for a long time.

- It may cause injury or an accident.

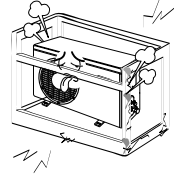

Do not disassemble or repair the product randomly.

- It will cause a fire or electrical shock.

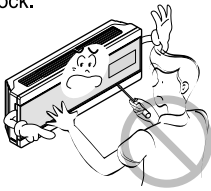

Do not install the product at a place that there is concern of falling down.

- Otherwise, it may result in personal injury.

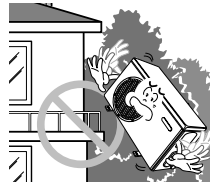

Use caution when unpacking and installing.

- Sharp edges may cause injury.

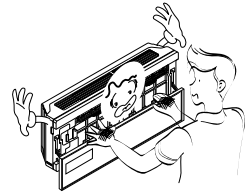

Operation

Do not share the outlet with other appliances.

- It will cause an electric shock or a fire due to heat generation.

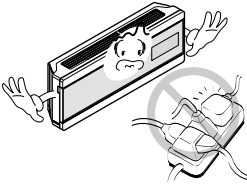

Do not use the damaged power cord.

- Otherwise, it may cause a fire or electrical shock.

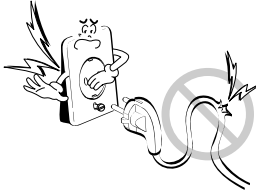

Do not modify or extend the power cord randomly.

- Otherwise, it may cause a fire or electrical shock.

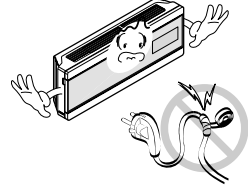

Take care so that the power cord may not be pulled during operation.

- Otherwise, it may cause a fire or electrical shock.

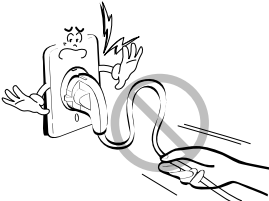

Unplug the unit if strange sounds, smell, or smoke comes from it.

- Otherwise, it may cause electrical shock or a fire.



Keep the flames away.

- Otherwise, it may cause a fire.

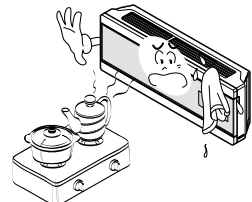

Take the power plug out if necessary, holding the head of the plug and do not touch it with wet hands.

- Otherwise, it may cause a fire or electrical shock.

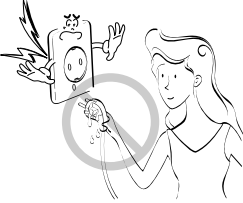

Do not use the power cord near the heating tools.

- Otherwise, it may cause a fire and electrical shock.

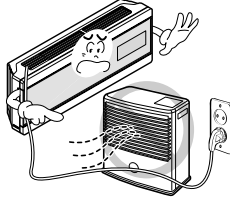

Do not open the suction inlet of the indoor/outdoor unit during operation.

- Otherwise, it may electrical shock and failure.



Do not allow water to run into electrical parts.

- Otherwise, it may cause the failure of machine or electrical shock.

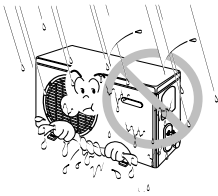

Hold the plug by the head when taking it out.

- It may cause electric shock and damage.

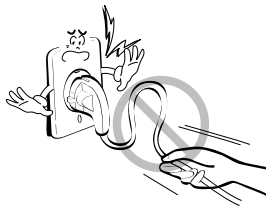

Never touch the metal parts of the unit when removing the filter.

- They are sharp and may cause injury.

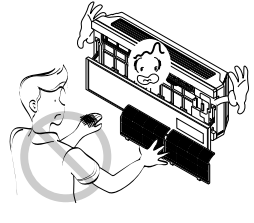

Ventilate the room well when using this appliance together with a stove, etc.

- An oxygen shortage may occur.

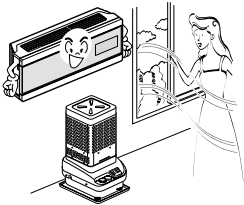

When cleaning the unit, first make sure the power and breaker are turned off.

- Otherwise, it may cause electrical shock.

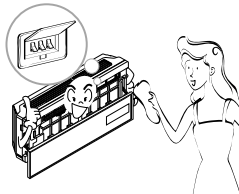

Turn off the main power switch when not using the product for a long time.

- Otherwise, it may cause the failure of product or a fire.

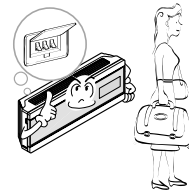

Do not step on the indoor/outdoor unit and do not put anything on it.

- It may cause an injury through dropping of the unit or falling down.



Do not place a heavy object on the power cord.

- Otherwise, it may cause a fire or electrical shock.

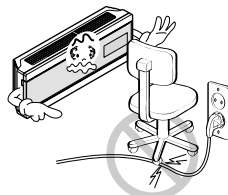

When the product is submerged into water, always contact the service center.

- Otherwise, it may cause a fire or electrical shock.



Take care so that children may not step on the outdoor unit.

- Otherwise, children may be seriously injured due to falling down.

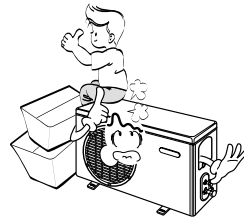

⚠ CAUTION

Installation

Install the drain hose to ensure that drain can be securely done.

- Otherwise, it may cause water leakage.

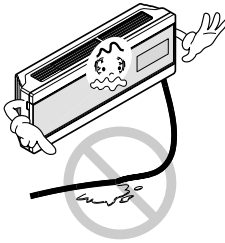

Install the product so that the noise or hot wind from the outdoor unit may not cause any damage to the neighbors.

- Otherwise, it may cause dispute with the neighbors.

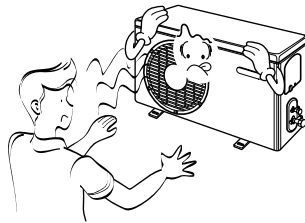

Always inspect gas leakage after the installation and repair of product.

- Otherwise, it may cause the failure of product.

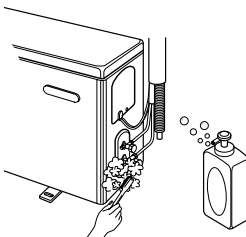

Keep level parallel in installing the product.

- Otherwise, it may cause vibration or water leakage.

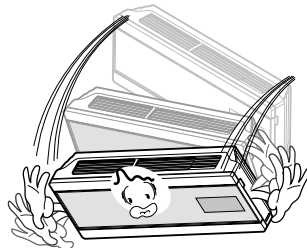

Operation

Avoid excessive cooling and perform ventilation sometimes.

- Otherwise, it may do harm to your health.

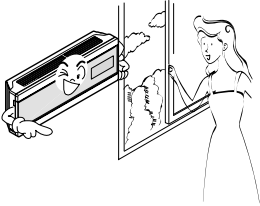

Use a soft cloth to clean. Do not use wax, thinner, or a strong detergent.

- The appearance of the air conditioner may deteriorate, change color, or develop surface flaws.

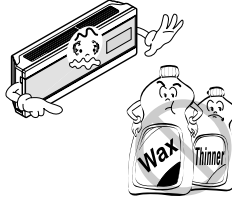

When gas leaks, open the window for ventilation before operating the unit.

- Otherwise, it may cause explosion, and a fire.

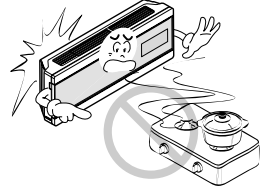

Do not use an appliance for special purposes such as preserving animals, vegetables, precision machine, or art articles.

- Otherwise, it may damage your properties.

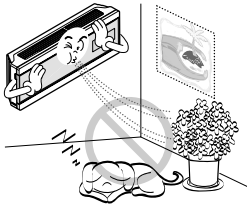

Do not place obstacles around the flow inlet or outlet.

- Otherwise, it may cause the failure of appliance or an accident.

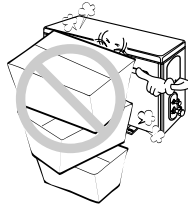

Always insert the filter securely. Clean it every two weeks.

- Operation without the filter will cause failure.

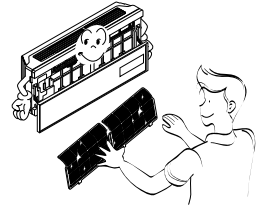

Do not insert the hands or bars through the air inlet or outlet during operation.

- Otherwise, it may cause personal injury.

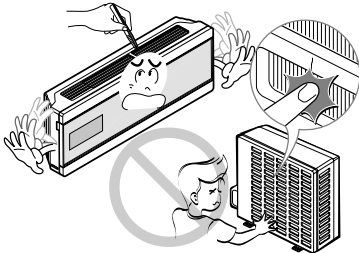

Do not drink water coming out of the air conditioner.

- Otherwise, it may cause stomachache.

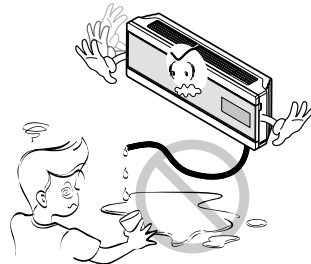

Prior to Operation

Preparing for Operation

1. Contact an installation specialist for installation.
2. Plug in the power plug properly.
3. Use a dedicated circuit.
4. Do not use an extension cord.
5. Do not start/stop operation by plugging/unplugging the power cord.
6. If the cord/plug is damaged, replace it with only an authorized replacement part.

Usage

1. Being exposed to direct airflow for a long time may be hazardous to your health. Do not expose occupants, pets, or plants to direct airflow for a long time.
2. Due to the possibility of oxygen deficiency, ventilate the room when using the appliance together with stoves or other heating devices.
3. Do not use this air conditioner for non-specified special purpose (e.g. preserving precision devices, food, pets, plants, or art objects). Such use may damage your properties.

Cleaning and Maintenance

1. Do not touch the metal parts of the unit when removing the filter. Injury can occur.
2. Do not use water to clean inside the air conditioner. Exposure to water can destroy the insulation, leading to electric shock.
3. When cleaning the unit, first make sure that the power and breaker are turned off. The fan rotates at a very high speed during operation. There is a possibility of injury if the unit's power is triggered while cleaning inner parts of the unit.

Service

For repair and maintenance, contact your authorized service dealer.

Introduction

Symbols used in this Manual



This symbol alerts you to the risk of electric shock.



This symbol alerts you to hazards that may cause harm to the air conditioner.

NOTICE

This symbol indicates special notes.

Features



WARNING: This appliance should be installed in accordance with national wiring regulations. This guide acts as a guide to help to explain product features.

Indoor

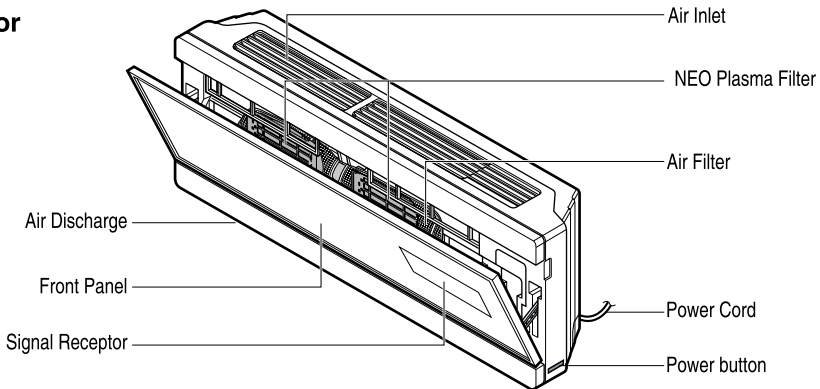

Outdoor

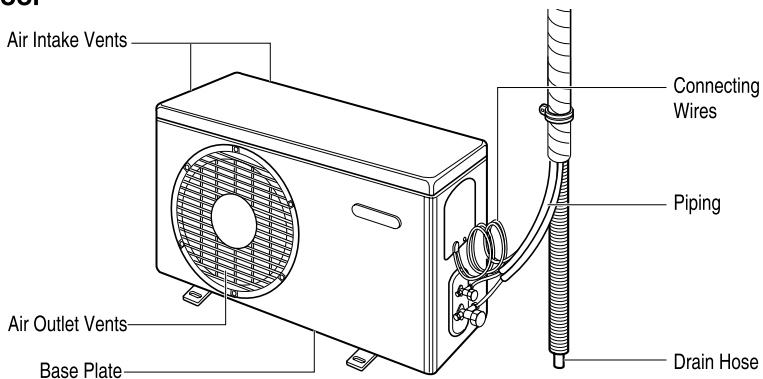

Electrical Safety



WARNING: This appliance must be properly grounded.

To minimize the risk of electric shock, you must always plug into a grounded outlet.

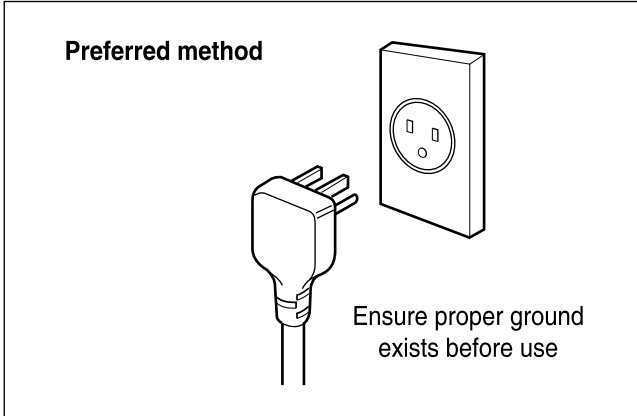

WARNING: Do not cut or remove the grounding prong from the power plug.



WARNING: Attaching the adapter ground terminal to the wall receptacle cover screw does not ground the appliance unless the cover screw is metal and not insulated, and the wall receptacle is grounded through the house wiring.



WARNING: If you have any doubt whether the air conditioner is properly grounded, have the wall receptacle and circuit checked by a qualified electrician.

Temporary Use of an Adapter

We **strongly discourage** the use of an adapter due to potential safety hazards. For temporary connections, use only a UL-listed adapter, available from most local hardware stores. Ensure that the large slot in the adapter is aligned with the large slot in the receptacle for a proper polarity connection. To disconnect the power cord from the adapter, use one hand on each to avoid damaging the ground terminal. Avoid frequently unplugging the power cord as this can lead to eventual ground terminal damage.

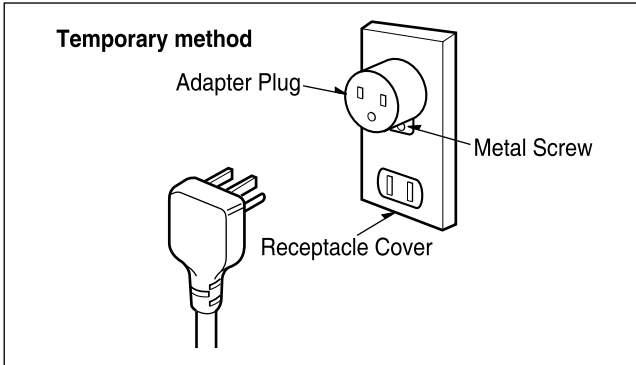

WARNING: Never use the appliance with a broken adapter.

Temporary Use of an Extension Cord

We strongly discourage the use of an extension cord due to potential safety hazards. For temporary situations, use only CSA certified and UL listed 3-wire grounded extension cords, rated 15 A, 125 V.

Operating Instructions

How to insert the Batteries

1. Remove the battery cover by pulling it according to the arrow direction.
2. Insert new batteries making sure that the (+) and (-) of battery are installed correctly.
3. Reattach the cover by sliding it back into position.

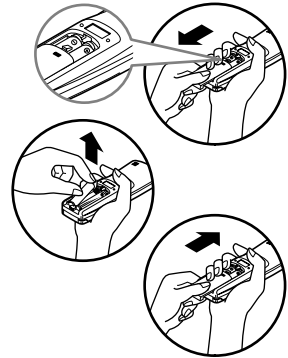

NOTICE Use 2 AAA(1.5volt) batteries.
Do not use rechargeable batteries.

Storage and Tips for using the Remote Controller

- The remote controller may be stored by mounting it on a wall.
- To operate the room air conditioner, aim the remote controller at the signal receptor.

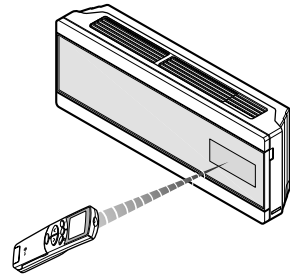
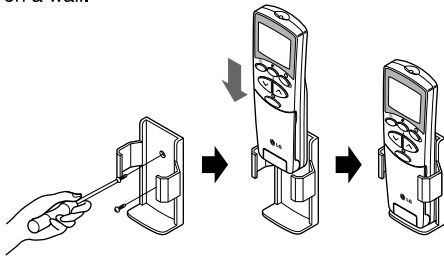

Signal receptor

Receives the signals from the remote controller.(Signal receiving sound: two short beeps or one long beep.)

Operation indicating lamps

- | | | |
|--|------------------------|---|
| | On/Off | : Lights up during the system operation. |
| | Sleep Mode | : Lights up during Sleep Mode Auto operation. |
| | Timer | : Lights up during Timer operation. |
| | Defrost Mode | : Lights up during Defrost Mode or Hot Start operation (Heat pump model only) |
| | Outdoor Unit Operation | : Lights up during outdoor unit operation. (Cooling model only) |

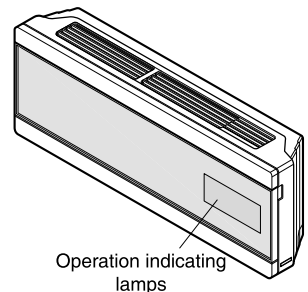

PLASMA Neo Plasma : The function illustrates its dynamic mode by using a multiple lighting system.

Remote Control Operations

The controls will look like the following.

Controls

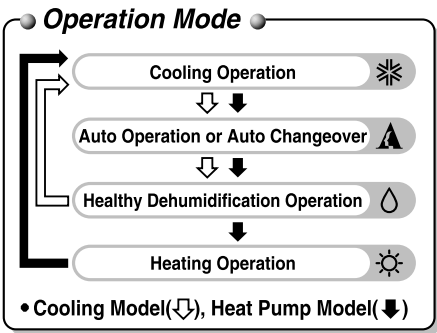
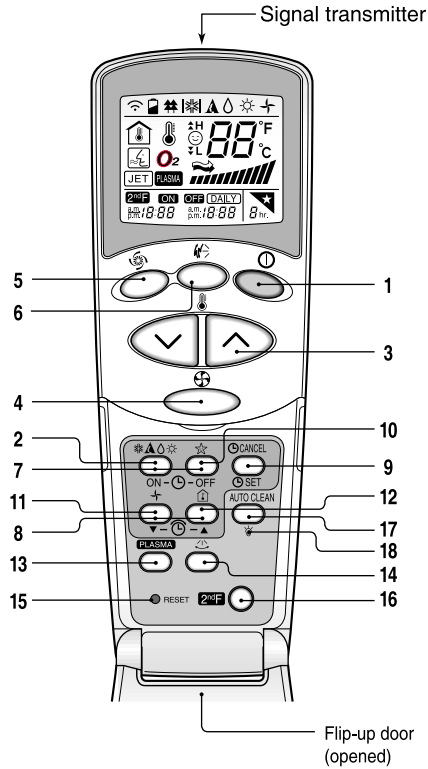

- 1. START/STOP BUTTON**
 Operation starts when this button is pressed and stops when the button is pressed again.
- 2. OPERATION MODE SELECTION BUTTON**
 Used to select the operation mode.
- 3. ROOM TEMPERATURE SETTING BUTTONS**
 Used to select the room temperature.
- 4. INDOOR FAN SPEED SELECTOR**
 Used to select fan speed in four steps low, medium, high and CHAOS.
- 5. JET COOL**
 Used to start or stop the speed cooling.(speed cooling operates super high fan speed in cooling mode.)
- 6. CHAOS SWING BUTTON**
 Used to stop or start louver movement and set the desired up/down airflow direction.
- 7. ON/OFF TIMER BUTTONS**
 Used to set the time of starting and stopping operation. (See page 22)
- 8. TIME SETTING BUTTONS**
 Used to adjust the time. (See page 22)
- 9. TIMER SET/CANCEL BUTTON**
 Used to set the timer when the desired time is obtained and to cancel the Timer operation. (See page 22)
- 10. SLEEP MODE AUTO BUTTON**
 Used to set Sleep Mode Auto operation. (See page 22)
- 11. AIR CIRCULATION BUTTON**
 Used to circulate the room air without cooling or heating. (See page 23)
- 12. ROOM TEMPERATURE CHECKING BUTTON**
 Used to check the room temperature.
- 13. NEO PLASMA(OPTIONAL)**
 Used to start or stop the plasma-purification function. (See page 20)
- 14. HORIZONTAL AIRFLOW DIRECTION CONTROL BUTTON (OPTIONAL)**
 Used to set the desired horizontal airflow direction.
- 15. RESET BUTTON**
 Used prior to resetting time.
- 16. 2nd F Button**
 Used prior to using modes printed in blue at the bottom of buttons. (See page 21)
- 17. AUTO CLEAN (OPTIONAL)**
 Used to set Auto Clean mode.
- 18. LED LUMINOSITY (OPTIONAL)**
 Used to adjust LED luminosity.

Cooling operation

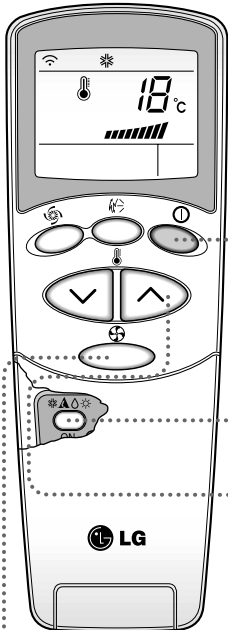

- 1** Press the Start/Stop button.
The unit will respond with a beep.

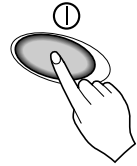

- 2** Open the door of the remote controller. To select **Cooling Operation**, press the Operation Mode Selection button. Each time the button is pressed, the operation mode is shifted in the direction of the arrow.

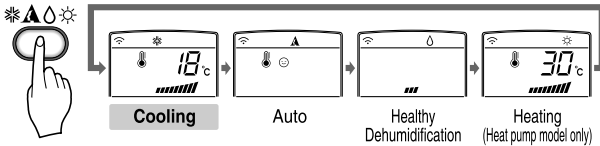

- 3** Close the door of the remote controller. Set the temperature lower than the room temperature. The temperature can be set within a range of 18°C~30°C at intervals of 1°C.

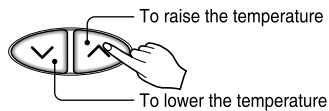

- 4** Set the fan speed again with the door of the remote controller still closed. You can select the fan speed in four steps—low, medium, high and CHAOS. Each time the button is pressed, the fan speed mode is shifted.



Natural wind by the CHAOS logic

For fresher feeling, press the Indoor fan speed selector and set to CHAOS mode. In this mode, the wind blows like a natural breeze by automatically changing fan speed according to the CHAOS logic.

A Auto operation (Cooling model only)

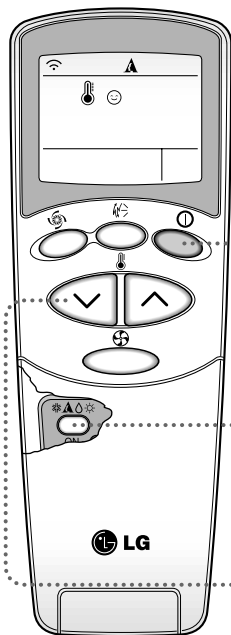

1 Press the Start/Stop button.
The unit will respond with a beep.



2 Open the door of the remote controller. To select **Auto Operation**, press the operation mode selection button. Each time the button is pressed, the operation mode is shifted in the direction of the arrow.

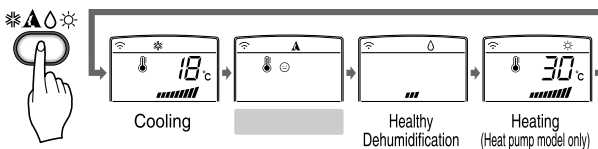

3 The temperature and fan speed are automatically set by the electronic controls based on the actual room temperature. If you want to change the set temperature, press the Room Temperature Setting buttons. The cooler or warmer you feel, the more times (up to two times) you should press the button. The set temperature will be changed automatically.

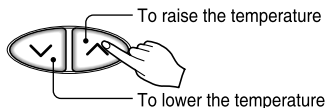

During Auto Operation

You cannot control the indoor fan speed. It has already been set by the Fuzzy rule.

If the system is not operating as desired, manually switch to another mode. The system will not automatically switch from the cooling mode to the heating mode, or from heating mode to cooling mode, it must be done by manually resetting.

During Auto Operation, pressing the chaos swing button makes the horizontal louvers swing up and down automatically. If you want to stop auto-swing, press the chaos swing button again.

▲ Auto changeover operation(Heat pump model only)

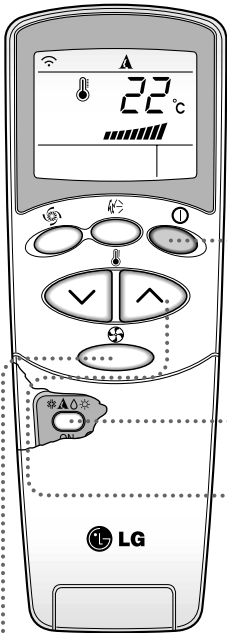

1 Press the Start/Stop button. The unit will respond with a beep.

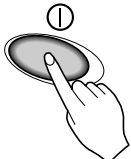

2 Open the door of the remote controller. To select **Auto Changeover Operation**, press the Operation Mode Selection button. Each time the button is pressed, the operation mode is shifted in the direction of the arrow.

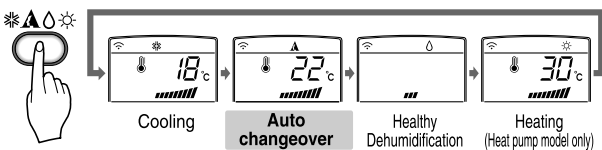

3 Close the door of the remote controller. Set the temperature lower than the room temperature. The temperature can be set within a range of 18°C~30°C at intervals of 1°C.

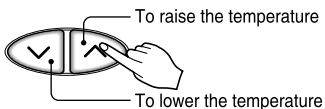

4 Set the fan speed again with the door of the remote controller still closed. You can select the fan speed in four steps-low, medium, high and CHAOS. Each time the button is pressed, the fan speed mode is shifted.



During Auto changeover Operation
 The air conditioner changes the operation mode automatically to keep indoor temperature. When room temperature vary over $\pm 2^{\circ}\text{C}$ with respect to setting temperature, air conditioner keeps the room temperature within $\pm 2^{\circ}\text{C}$ with respect to setting temperature by auto changeover mode.

Healthy dehumidification operation

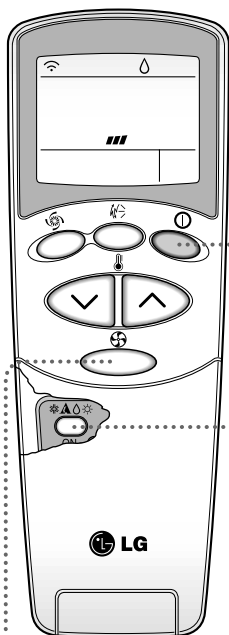

- 1** Press the Start/Stop button. The unit will respond with a beep.



- 2** Open the door of the remote controller. To select **Healthy Dehumidification Operation**, press the Operation Mode Selection button. Each time the button is pressed, the operation mode is shifted in the direction of the arrow.

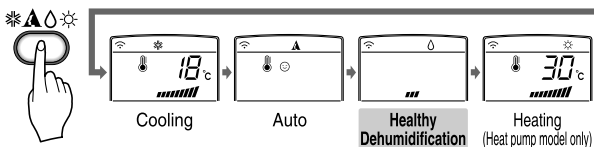

- 3** Set the fan speed again with the door of the remote controller still closed. You can select the fan speed in four steps-low, medium, high, or CHAOS. Each time the button is pressed, the fan speed mode is shifted.



Natural wind by the CHAOS logic

For fresher feeling, press the Indoor Fan Speed Selector and set to CHAOS mode. In this mode, the wind blows like a natural breeze by automatically changing fan speed according to the CHAOS logic.

During Healthy Dehumidification Operation

If you select the dehumidification mode on the operation selection button, the A/C starts to run the dehumidification function. It automatically sets the room temp. and airflow volume to the best condition for dehumidification, based on the sensed current room temp.

In this case, however, the setting temp. is not displayed on the remote controller and you are not able to control the room temp. either.

During the healthy dehumidification function, the airflow volume is automatically set according to the optimization algorithm responding to the current room temp. status, so that the room condition is kept healthy and comfortable even in the very humid season.

 Heating operation (Heat pump model only)

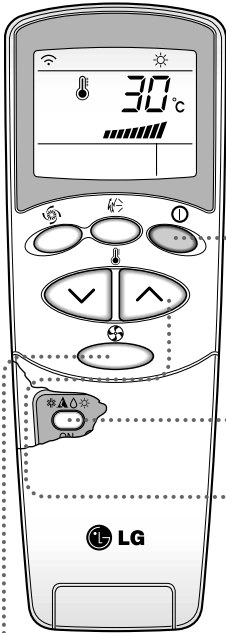

- 1** Press the Start/Stop button. The unit will respond with a beep.

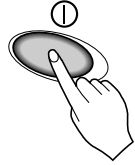

- 2** Open the door of the remote controller. To select **Heating Operation**, press the Operation Mode Selection button. Each time the button is pressed, the operation mode is shifted in the direction of the arrow.

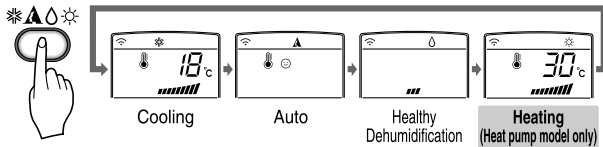

- 3** Close the door of the remote controller. Set the temperature higher than the room temperature. The temperature can be set within a range of 16°C~30°C at intervals of 1°C.

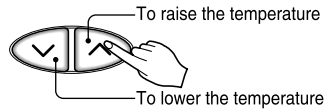

- 4** Set the fan speed again with the door of the remote controller still closed. You can select the fan speed in four steps - low, medium, high and CHAOS. Each time the button is pressed, the fan speed mode is shifted.

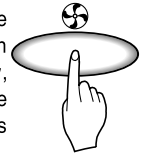

Natural wind by the CHAOS logic

For fresher feeling, press the Indoor Fan Speed Selector and set to CHAOS mode. In this mode, the wind blows like a natural breeze by automatically changing fan speed according to the CHAOS logic.

Jet cool operation

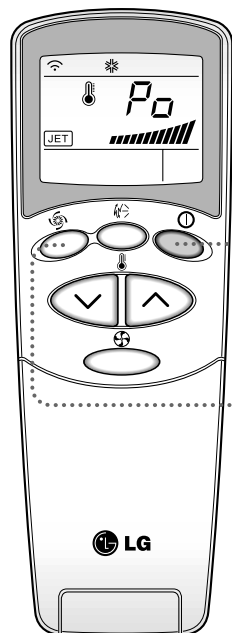

- 1** Press the Start/Stop button. The unit will respond with a beep.



- 2** Press the **Jet Cool** button to operate the speed cooling mode and the unit will operate at super high fan speed on cooling mode for 30 minutes.



- 3** To cancel the **Jet Cool** mode, press the **Jet Cool** button, the fan speed button or the room temperature setting button again and the unit will operate at high fan speed on cooling mode.

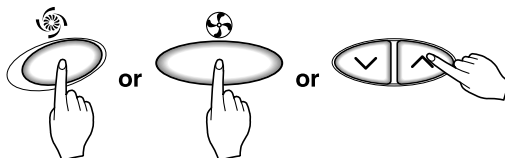

NOTICE

During the JET COOL function at any moment, the A/C starts to blow the cool air at extremely high speed for 30 minutes setting the room temp. automatically to 18°C. It is especially used to cool the room temp. quickly in a hot summer.

In heat pump mode or neuro fuzzy mode, however, the JET COOL function is not available.

In order to return to the normal cooling mode from the JET COOL mode, just press the operation mode selection button, airflow volume selection, temp. setting button or the JET COOL button again.

NEO PLASMA purification operation(Optional)

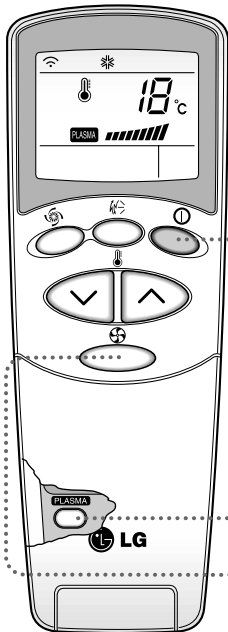

- 1** Press the Start/Stop button. The unit will respond with a beep.

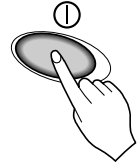

- 2** Open the door of the remote controller. Press the NEO PLASMA button. Operation will start when the button is pressed and stop when the button is pressed again.



- 3** Set the fan speed again with the door of the remote controller closed. You can select the fan speed in four steps-low, medium, high or CHAOS. Each time the button is pressed, the fan speed mode is shifted.

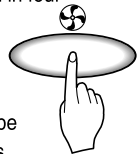

Air purifying operation (NEO PLASMA) can be with cooling, Heating or any other operations.

NEO PLASMA Air Purifying Operation only

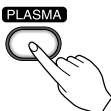
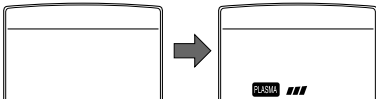

If you press the only NEO PLASMA button, only NEO PLASMA purification function operates.

Then, fan speed is low. You can select the fan speed in four steps-low, medium, high or CHAOS.

Each time the button () is pressed, the fan speed mode is shifted.

2nd F operation

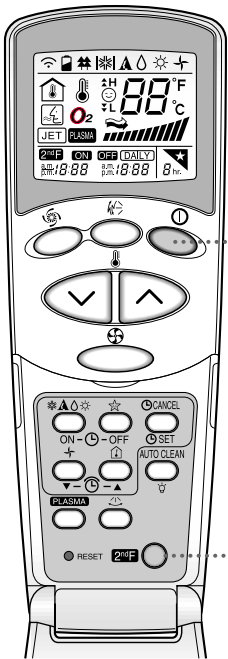

- 1** Press the Start/Stop button.
The unit will respond with a beep.

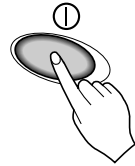

- 2** Open the door of the remote control and press the 2nd Function button to operate functions printed in blue under buttons.
(Check the indication of 2nd function on the display of the remote controller.)
These buttons can set the timer as follows:

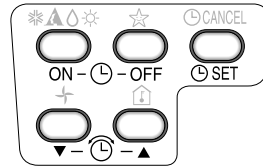



- 3** 2nd function disappears in a short time automatically or when the button is pressed again.

For more details, refer to functions next pages.

Additional Features

Sleep mode



1. Press the Sleep Mode Auto button to set the time you want the unit to stop automatically. 
2. The Timer is programmed in one-hour increments by pressing the Sleep Mode Auto button 1 to 7 times. The sleep mode is available for 1 to 7 times. To alter the time period in steps of 1 hour, press the Sleep Mode Button while aiming at air conditioner.
3. Make sure the Sleep Mode Auto LED lights up.
To cancel the Sleep Mode, press the sleep Mode Auto button several times until the star () disappears from the operation display.

NOTICE The Sleep Mode will be operated at slow fan speed (cooling) or medium fan speed (heat pump only) for a comfortable sleep.

In cooling mode or healthy dehumidification mode:



The temperature will automatically rise by 1°C over the next 30 minutes and by 2°C in 1 hour for a comfortable sleep.

Setting the time

1. Time can be set only when you press the Reset button. Having replacing the batteries, you should press the reset buttons to reset the time. Press the Start/Stop button. 
2. Press 2nd F button and check if 2nd F icon is on.
3. Press the Time Setting buttons until the desired time is set. 
4. Press the Timer SET button. 

NOTICE Check the indicator for A.M. and P.M.

Delay start/Pre-set stop

1. Make sure the time is set correctly on the display of the remote controller.
2. Press 2nd F button.
3. Press the ON/OFF Timer buttons to turn Timer on or off. 
4. Press the Time Setting buttons until the desired time is set. 
5. To set the selected time, press the Timer setting button aiming the remote controller at the signal receptor. 

To cancel the timer setting

Check if 2nd F icon is off.

Press the Timer Cancel button aiming the remote controller at the signal receptor. (The timer lamp on the air conditioner and the display will go out.) 

NOTICE Select one of the following four types of operation.

with the unit running



Delay OFF Timer



Delay ON Timer



Delay OFF and ON Timer



Delay ON and OFF Timer

Vertical Airflow Direction Control

The up/down airflow (Vertical Airflow) can be adjusted by using the remote control.

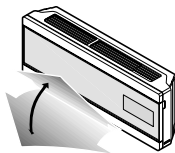

1. Press the Start/Stop button to start the unit.
2. Press Chaos Swing button and the louvers will swing up and down. Press the Chaos Swing button again to set the vertical louver at the desired airflow direction.



NOTICE

If you press the CHAOS swing button, the horizontal airflow direction is changed automatically based on the CHAOS algorithm to distribute the air in the room evenly and at the same time to make the human body feel most comfortable, as if enjoying a natural breeze.

Always use the remote control to adjust the up/down airflow direction. Manually moving the vertical airflow direction louver by hand, could damage the air conditioner.

When the unit is shut off, the up/down airflow direction louver will close the air outlet vent of the system.

Horizontal Airflow Direction Control (Optional)

The left/right(Horizontal Airflow) can be adjusted by using the remote control. Press the Start/Stop button to start the unit.

Open the door on the remote control. Press the Airflow Direction Start/Stop button and the louvers will swing left and right. Press the Horizontal Airflow Direction Control Button again to set the horizontal louver at the desired airflow direction.

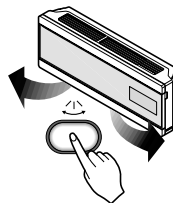

Air circulation mode

Circulates the room air without cooling or heating.

1. Press the Start/Stop button, the unit will respond with a beep.
2. Open the door on the remote control. Press the Air Circulation button. Close the door on the remote control. Now each time that you press the Indoor Fan Speed Selector, the fan speed is shifted from low to CHAOS and back to low again.

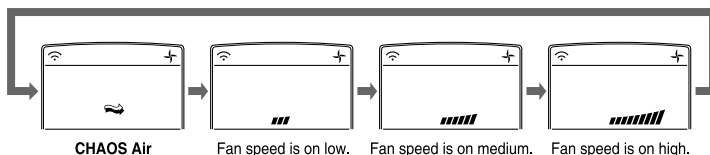

NOTICE CHAOS Air economizes power consumption and prevents overcooling. The fan speed is automatically changed from high to low or vice versa, depending on the ambient temperature.

Auto clean (Optional)



1. Whenever you press the Auto Clean button, Auto Clean Function will be reserved and cancelled.
2. Auto Clean function works before and after cooling or dehumidification mode. For details, refer to the below points.
3. When the unit is started after the reservation of Auto Clean ,the Cool Start function operates and indoor Fan is started after 20 seconds.
4. When you press Start/Stop button to turn off the unit after the you have reserved Auto Clean function, the air-conditioner circulates the indoor air in the Auto Clean mode with no more Cooling or Dehumidification operation. For Cooling only model, it lasts for 30 minutes for Heat pump model, for 16 minutes.
5. If you press the auto clean button again during the product operation , Auto Clean function will be cancelled.

NOTICE

During Auto Clean function, moistures left in indoor units after Cooling Operation or Healthy Dehumidification Operation can be removed.
During Auto Clean function, only Start/Stop button, Plasma button and Auto Clean button are available.

Display Luminosity (Optional)

- The Display Luminosity can be adjusted by using the remote control.
Press the start/stop button to start the unit. Open the door on the remote control, press the 2ndF button and, press display luminosity button. Display will be dark. Press the button again to set bright display.

Forced operation

Operation procedures when the remote control can't be used. The operation will be started if the power button is pressed. If you want to stop operation, re-press the button.

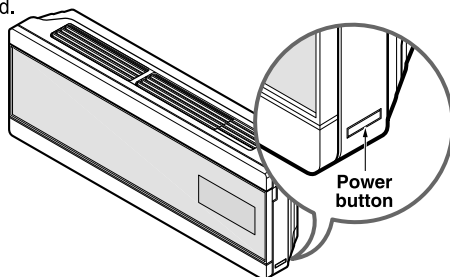

	Cooling Model	Heat pump Model		
		Room Temp. 24°C	21°C Room Temp. < 24°C	Room Temp. < 21°C
Operating mode	Cooling	Cooling	Healthy Dehumidification	Heating
Indoor FAN Speed	High	High	High	High
Setting Temperature	22°C	22°C	23°C	24°C

Test operation

During the TEST OPERATION, the unit operates in cooling mode at high speed fan, regardless of room temperature and resets in 18 minutes.

During test operation, if remote controller signal is received, the unit operates as remote controller sets.

If you want to use this operation, open the front panel upward and Press the power button let it be pressed for about 3 seconds.

If you want to stop the operation, re-press the button.

Auto restart

In case the power comes on again after a power failure, Auto Restarting Operation is the function to operate procedures automatically to the previous operating conditions.

So there is no need of activating this function by pressing any key or button.

In the initial mode, the fan operates at a low speed and the compressor starts 2.5~3 minutes later.

As the compressor starts, the fan speed also resumes its previous setting mode.

Helpful information

Fan speed and cooling capacity.

The cooling capacity indicated in the specification is the value when the fan speed is set to high, and the capacity will be lower at low or medium fan speed.

High fan speed is recommended when you wish to cool the room quickly.

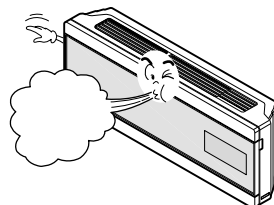

Maintenance and Service

Indoor Unit

! WARNING: Turn the system off before cleaning.
To clean, wipe with a soft, dry cloth. Do not use bleach or abrasives.

NOTICE Supply power must be disconnected before cleaning the indoor unit.

1. Open the upside of Front Panel

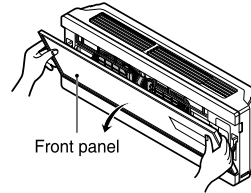

2. Put up the Front panel.
The hook of panel comes off.

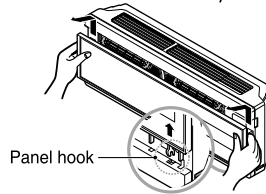

3. Come down the panel and then remove the air filter.

! WARNING: Don't touch the PLASMA Filter within 10 seconds after opening the inlet grille, it may cause electric shock.

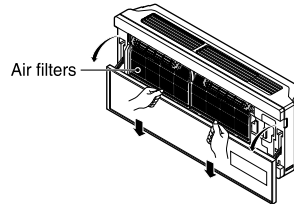

4. Clean it with a soft brush and the vacuum cleaner.
If it is very dirty, wash it with water.

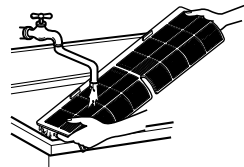

5. Reinstall the air filter dried at the shade and then close the panel.

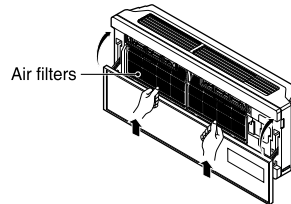

Never use any of the followings:

- Water hotter than 40 °C
Could cause deformation and/or discoloration.
- Volatile substances
Could damage the surfaces of the air conditioner.



Outdoor Unit

The heat exchanger coils and panel vents of the outdoor unit should be checked regularly. If clogged with dirt or soot, the heat exchanger and panel vents may be professionally steam cleaned.

NOTICE Dirty or clogged coils will reduce the operating efficiency of the system and cause higher operating costs.

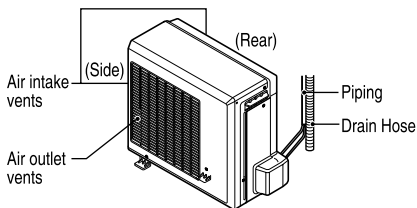
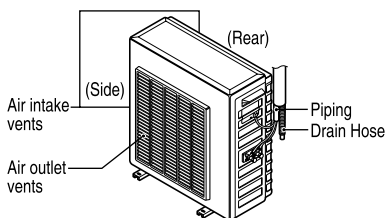
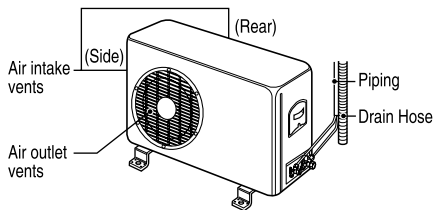

Cleaning Filter

• Recommended use period : About 3 months

1. Open the upside of Front panel.
2. Put up the front panel. The hook of panel comes off.
3. Remove air filter and then pull out the neo plasma filter.

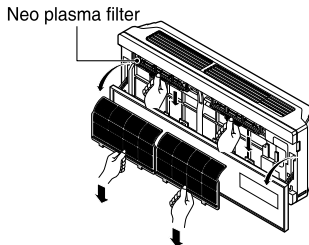
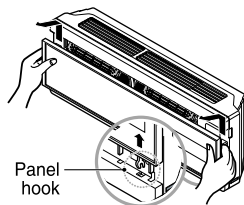
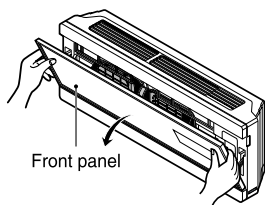

4. Clean neo plasma filter with the vacuum cleaner.
5. Relocate dried neo plasma filter at the shade and then put in air filter.

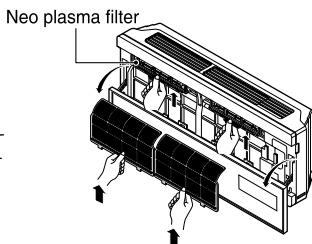
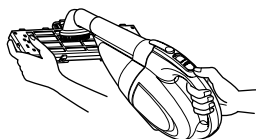

Common Problems and Solutions

Before calling for service

If you have problems with your air conditioner, read the following information and try to solve the problem. If you cannot find a solution, turn off the air conditioner and contact your dealer.

Air conditioner does not operate

1. Ensure that the air conditioner is plugged into a proper outlet.
2. Check the fuse or circuit breaker.
3. Check whether the voltage is unusually high or low.

Air does not feel cold enough on the cooling setting

1. Ensure that the temperature settings are correct.
2. Check to see if the air filter is clogged with dust. If so, replace the filter.
3. Ensure that the air flow from the outside is not obstructed and that there is a clearance of over 20" between the back of the air conditioner and the wall or fence behind it.
4. Close all doors and windows and check for any source of heat in the room.



Before calling for service, please review the following list of common problems and solutions.

The air conditioner is operating normally when:

- You hear a pinging noise. This is caused by water being picked up by the fan on rainy days or in highly humid conditions. This feature is designed to help remove moisture in the air and improve cooling efficiency.
- You hear the thermostat click. This is caused by the compressor cycle starting and stopping.
- You see water dripping from the rear of the unit. Water may be collected in the base pan in highly humid conditions or on rainy days. This water overflows and drips from the rear of the unit.
- You hear the fan running while the compressor is silent. This is a normal operational feature.

Troubleshooting

The air conditioner may be operating abnormally when:

Problem	Possible Causes	What To Do
Air conditioner does not start	The air conditioner is unplugged.	<ul style="list-style-type: none"> • Make sure the air conditioner plug is pushed completely into the outlet.
	The fuse is blown/circuit breaker is tripped.	<ul style="list-style-type: none"> • Check the house fuse/circuit breaker box and replace the fuse or reset the breaker.
	Power failure.	<ul style="list-style-type: none"> • If power failure occurs, turn the mode control to Off. • When power is restored, wait 3 minutes to restart the air conditioner to prevent tripping of the compressor overload.
Air conditioner does not cool as it should	Airflow is restricted.	<ul style="list-style-type: none"> • Make sure there are no curtains, blinds, or furniture blocking the front of the air conditioner.
	The thermostat may not be set high enough.	<ul style="list-style-type: none"> • Turn the knob to a higher number. • The highest setting provides maximum cooling.
	The air filter is dirty.	<ul style="list-style-type: none"> • Clean the filter at least every 2 weeks. • See the care and Maintenance section.
	The room may have been hot.	<ul style="list-style-type: none"> • When the air conditioner is first turned on, you need to allow time for the room to cool down.
	Cold air is escaping.	<ul style="list-style-type: none"> • Check for open furnace floor registers and cold air returns.
Air conditioner freezing up	Cooling coils have iced up.	<ul style="list-style-type: none"> • See Air Conditioner Freezing Up below.
	Ice blocks the air flow and stops the air conditioner from cooling the room.	<ul style="list-style-type: none"> • Set the mode control at High Fan or High Cool with thermostat at 1 or 2.

* You can refer to the Energy Star program in detail at www.energystar.gov.

LG AC Ruang.

BUKU PANDUAN PEMILIK

Sebelum dipasang, unit AC ini harus dimintakan persetujuan dari perusahaan listrik yang menyediakan listrik (EN 61000-2, EN 61000-3 Norm).

PENTING

- Mohon buku panduan pemilik ini dibaca dengan cermat dan menyeluruh sebelum memasang dan mengoperasikan AC Anda.
- Setelah buku panduan pemilik ini dibaca, mohon disimpan untuk digunakan lagi di masa depan.

DAFTAR ISI

Petunjuk Keamanan.....	3
Sebelum pengoperasian	8
Pendahuluan	9
Keamanan Listrik	10
Instruksi Pengoperasian	12
Pemeliharaan dan Perbaikan	26



UNTUK ARSIP ANDA

Tulis model dan nomor seri di sini:

Model # _____

Serial # _____

Anda dapat menemukannya pada label di samping masing-masing unit.

Nama Penjual _____

Tanggal Pembelian _____

Tempelkan kuitansi Anda dengan staples ke halaman ini agar mudah mencarinya saat Anda membutuhkannya untuk membuktikan tanggal pembelian atau untuk menyelesaikan masalah garansi.



BACA BUKU PANDUAN PEMILIK INI

Di dalam buku ini Anda akan menemukan beberapa petunjuk yang bermanfaat dan cara menggunakan serta memelihara AC Anda dengan benar. Dengan sedikit perawatan preventif dari Anda, Anda dapat menghemat banyak waktu dan uang selama usia AC Anda.

Anda akan menemukan beberapa jawaban bagi masalah-masalah umum di dalam tabel **Tip Penanganan Masalah** kami terlebih dahulu, Anda mungkin tidak perlu memanggil petugas servis sama sekali.



PETUNJUK

- Hubungi tenaga servis resmi untuk melakukan perbaikan dan pemeliharaan unit AC ini.
- Hubungi tenaga khusus pemasangan untuk memasang unit AC ini.
- AC ini tidak dimaksudkan untuk digunakan oleh anak-anak kecil atau orang tuna daksa (invalid) tanpa pengawasan.
- Anak-anak kecil harus diawasi untuk memastikan bahwa mereka tidak bermain-main dengan AC.
- Apabila kabel listriknya akan diganti, pekerjaan penggantian ini harus dilakukan oleh petugas resmi dengan menggunakan suku cadang asli.
- Pekerjaan instalasi (pemasangan) harus dilakukan sesuai dengan Peraturan Listrik Nasional oleh petugas berpengalaman dan resmi saja.



Petunjuk Keamanan

Untuk mencegah cedera dari pengguna atau orang lain dan kerusakan barang, instruksi berikut ini harus diikuti.

Pengoperasian yang tidak benar karena mengabaikan instruksi ini akan mengakibatkan cedera atau kerusakan. Tingkat keparahannya dikategorikan sesuai dengan indikasi di bawah ini.

⚠ PERINGATAN Simbol ini menunjukkan kemungkinan tewas atau cedera berat

⚠ PERHATIAN Simbol ini mengindikasikan kemungkinan cedera atau kerusakan barang saja

Maksud dari simbol-simbol yang digunakan dalam manual ini adalah seperti yang tercantum di bawah ini



Pastikan tidak melakukan



Pastikan mengikuti instruksi

⚠ PERINGATAN

Pemasangan

Selalu lakukan pentanahan

- Jika tidak, bisa menimbulkan sengatan listrik

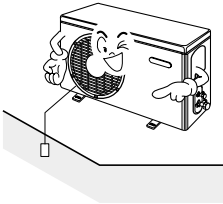

Jangan gunakan kabel listrik, steker atau stopkontak longgar yang rusak.

- Jika digunakan, bisa menimbulkan kebakaran atau sengatan listrik

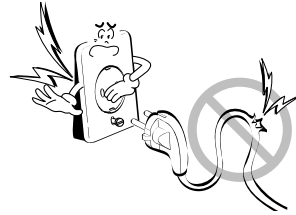

Untuk pemasangan produk ini, selalu hubungi pusat layanan atau agen pemasangan profesional.

- Jika tidak, bisa menimbulkan kebakaran, sengatan listrik, ledakan atau cedera.

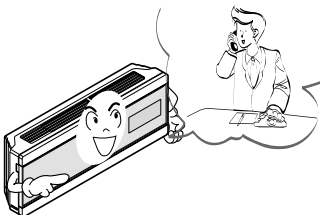

Rekatkan dengan benar penutup bagian listrik ke unit dalam ruang (indoor) dan panel servis ke unit luar ruang (outdoor).

- Jika penutup bagian listrik pada unit dalam ruang dan panel servis pada unit luar ruang tidak direkatkan dengan benar, maka bisa menimbulkan kebakaran atau sengatan listrik akibat debu, air, dll.

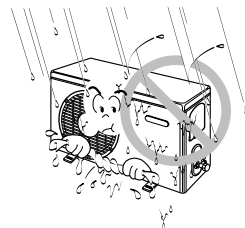

Selalu pasang pemutus bocoran udara dan papan sakelar yang khusus.

- Pemasangan tidak akan mengakibatkan kebakaran atau sengatan listrik.

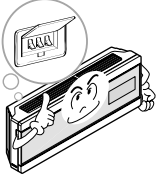

Jangan simpan atau gunakan gas atau benda-benda yang mudah terbakar di dekat AC.

- Jika tidak dipasang, bisa menimbulkan kebakaran atau kerusakan produk.

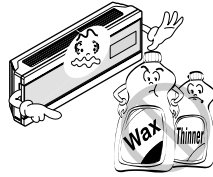

Pastikan bahwa bingkai pemasangan unit luar ruang tidak rusak karena terlalu lama dipakai.

- Bisa menimbulkan cedera atau kecelakaan.

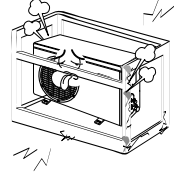

Jangan membongkar atau memperbaiki produk secara acak.

- Bisa menimbulkan kebakaran atau sengatan listrik.

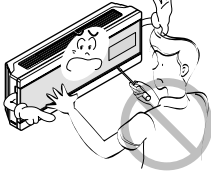

Jangan pasang produk pada tempat yang dikhawatirkan bisa membuatnya jatuh.

- Jika dilakukan, bisa menimbulkan cedera diri.

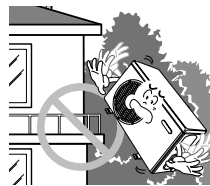

Berhati-hatilah saat membuka dan memasang.

- Sisi-sisi yang tajam bisa menimbulkan luka.

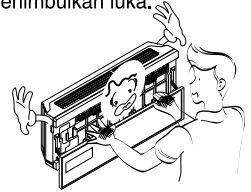

Pengoperasian

Jangan campur outlet listrik untuk AC dengan peralatan lainnya.

- Hal itu bisa menimbulkan sengatan listrik atau kebakaran akibat pemanasan saat pembangkitan.

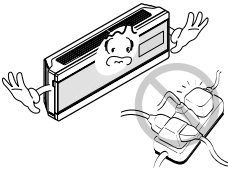

Jangan gunakan kabel listrik yang telah rusak.

- Jika digunakan, bisa menimbulkan kebakaran atau sengatan listrik.

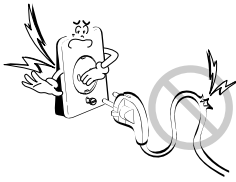

Jangan mengubah atau memanjangkan kabel listrik secara acak.

- Jika dilakukan, bisa menimbulkan kebakaran atau sengatan listrik.

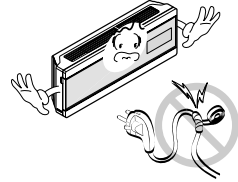

Berhati-hatilah agar kabel listrik tidak tertarik selama pengoperasian.

- Jika terjadi, bisa menimbulkan kebakaran atau sengatan listrik.



Cabut steker unit jika terdengar bunyi-bunyi aneh, bau atau asap dari situ.

- Jika dibiarkan, bisa menimbulkan sengatan listrik atau kebakaran.



Jauhkan api.

- Jika tidak, bisa menimbulkan kebakaran.

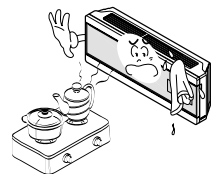

Cabut steker listrik bila perlu, tahan kepala steker dan jangan menyentuhnya dengan tangan basah.

- Jika dilakukan, bisa menimbulkan kebakaran atau sengatan listrik.



Jangan gunakan kabel listrik yang berada di dekat alat-alat pemanas.

- Jika dilakukan, bisa menimbulkan kebakaran dan sengatan listrik.

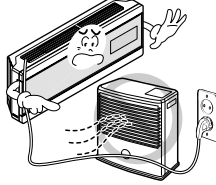

Jangan buka saluran masuk penyedot pada unit dalam ruang/luar ruang selama pengoperasian.

- Jika dilakukan, bisa menimbulkan sengatan listrik dan kerusakan.



Jangan sampai ada air yang mengalir ke dalam bagian-bagian listrik.

- Jika terjadi, bisa menimbulkan kerusakan mesin dan sengatan listrik.



Pegang steker pada bagian kepalanya saat mencabutnya

- Bisa menimbulkan sengatan listrik dan kerusakan.

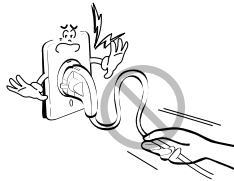

Jangan sekali-kali menyentuh bagian-bagian logam dari unit ini saat melepas filter

- Bagian-bagian tersebut tajam dan bisa mengakibatkan luka-luka.

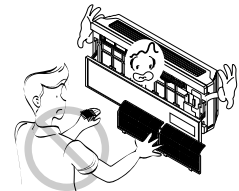

Lengkapi ruangan dengan ventilasi yang cukup saat menggunakan alat ini bersama dengan kompor, dll.

- Kekurangan oksigen bisa terjadi.

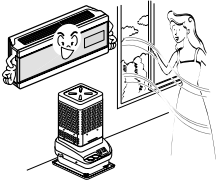

Saat membersihkan unit ini, pertama-tama pastikan bahwa aliran listrik dan pemutus arus telah dimatikan.

- Jika tidak, bisa menimbulkan sengatan listrik.

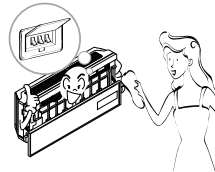

Matikan sakelar listrik utama ketika produk tidak digunakan dalam waktu lama.

- Jika dibiarkan hidup terus, bisa menimbulkan kegagalan produk atau kebakaran.

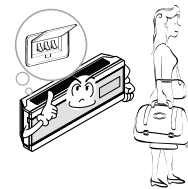

Jangan injak unit dalam ruang/luar ruang dan jangan taruh apapun di atasnya.

- Hal tersebut bisa menimbulkan luka akibat jatuhnya unit atau tergelincir.



Jangan tindih kabel listrik dengan barang berat.

- Jika dilakukan, bisa menimbulkan kebakaran atau sengatan listrik.

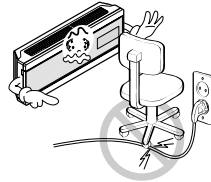

Jika produk tergenang air, selalu hubungi pusat layanan.

- Jika tidak, bisa terjadi kebakaran atau sengatan listrik.



Berhati-hatilah agar anak-anak tidak menginjak unit luar ruang.

- Jika terinjak, anak-anak bisa terluka serius akibat terjatuh.

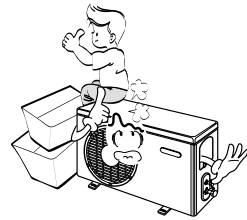

PERHATIAN

Pemasangan

Pasang selang pengurasan untuk memastikan bahwa pengurasan bisa dilakukan dengan benar

- Jika tidak, bisa menimbulkan kebocoran air.

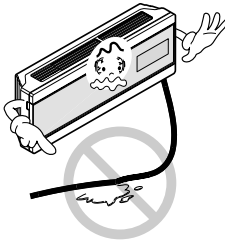

Instal produk sehingga suara bising atau angin panas dari unit luar ruang tidak akan menimbulkan kerusakan pada tetangga.

- Jika tidak, bisa menimbulkan pertengkaran dengan tetangga.

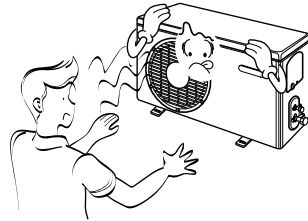

Selalu periksa bocoran gas setelah produk diinstal dan diperbaiki.

- Jika tidak, bisa menimbulkan kegagalan produk.

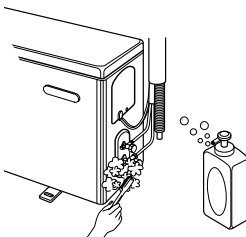

Pertahankan permukaan yang sejajar saat menginstal produk.

- Jika tidak, bisa menimbulkan getaran atau kebocoran air.

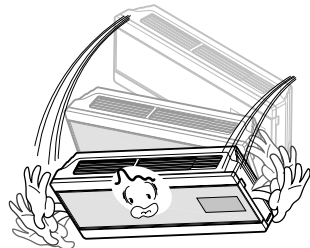

PENGOPERASIAN

Hindari penyejukan yang berlebihan dan sesekali berikan ventilasi.

- Jika tidak, bisa membahayakan kesehatan Anda.

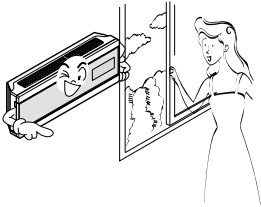

Gunakan kain yang lembut untuk membersihkan. Jangan gunakan lak, pengencer cat, atau deterjen yang kuat.

- Penampilan AC bisa menjadi rusak, berubah warna, atau mengalami goresan-goresan pada permukaannya.

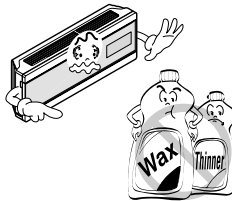

Ketika gas bocor, buka jendela agar terjadi pertukaran udara sebelum mengoperasikan unit ini.

- Jika tidak, bisa terjadi ledakan dan kebakaran.

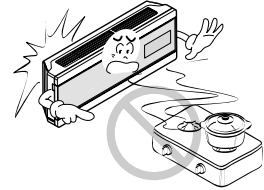

Jangan gunakan peralatan untuk tujuan-tujuan khusus seperti mengawetkan binatang, sayuran, mesin presisi, atau benda-benda seni.

- Jika dilakukan, bisa merusak barang-barang milik Anda.

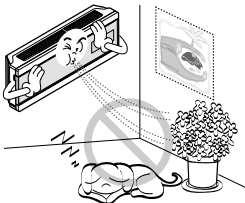

Jangan menempatkan penghambat di sekitar saluran keluar atau masuknya udara.

- Jika dilakukan, bisa menimbulkan kegagalan peralatan atau kecelakaan.

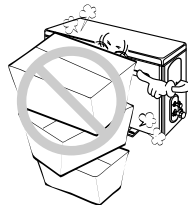

Selalu sisipkan filter dengan benar. Bersihkan setiap dua minggu.

- Pengoperasian tanpa filter bisa menimbulkan kegagalan.

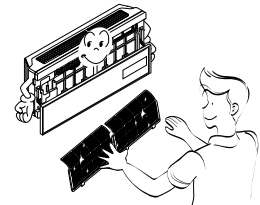

Jangan masukkan tangan atau galah melalui saluran masuk atau saluran keluar udara selama pengoperasian.

- Jika dilakukan, bisa menyebabkan cedera diri.

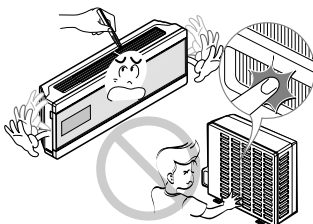

Jangan meminum air yang keluar dari AC.

- Jika dilakukan, bisa mengakibatkan sakit perut.

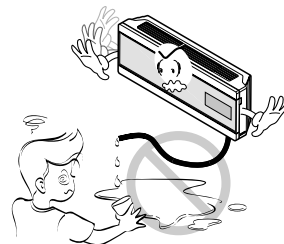

Sebelum Pengoperasian

Menyiapkan Pengoperasian

1. Hubungi tenaga ahli pemasangan untuk memasang AC.
2. Tancapkan steker listrik dengan kencang.
3. Gunakan rangkaian khusus.
4. Jangan gunakan perpanjangan kabel
5. Jangan memulai/menghentikan pengoperasian AC dengan cara menancapkan/mencabut kabel listrik.
6. Apabila kabel/steker rusak, ganti dengan kabel/steker pengganti resmi saja.

Penggunaan

1. Terpapar aliran udara langsung dalam waktu lama dapat membahayakan kesehatan Anda. Jangan menempatkan penghuni ruang, binatang piaraan, atau tanaman di tempat yang langsung terkena aliran udara dalam waktu lama.
2. Karena adanya kemungkinan kekurangan oksigen, alirkan udara ke dalam ruang pada saat menggunakan peralatan bersamaan dengan kompor atau alat pemanas lainnya.
3. Jangan gunakan AC ini untuk tujuan khusus tertentu (mis., menyimpan alat-alat presisi, makanan, binatang piaraan, tanaman, atau benda seni). Penggunaan semacam itu dapat merusak milik Anda.

Pembersihan dan Pemeliharaan

1. Jangan menyentuh bagian logam panas dari unit ini pada saat melepas filter. Dapat melukai.
2. Jangan menggunakan air untuk membersihkan bagian dalam AC. Jika terkena air, isolasinya dapat rusak, dan kemudian menyebabkan sengatan listrik.
3. Pada saat membersihkan unit, pertama-tama pastikan bahwa listrik dan pemutus arus sudah dimatikan. Kipas berputar dengan kecepatan tinggi selama pengoperasian AC. Ada kemungkinan luka-luka jika saya listrik terpicu pada saat pembersihan bagian dalam dilakukan.

Penyervisan

Untuk melakukan perbaikan dan pemeliharaan, hubungi bengkel servis resmi Anda.

Pendahuluan

Simbol-simbol yang digunakan di dalam Buku Panduan ini



Simbol ini memperingatkan Anda adanya risiko sengatan listrik.



Simbol ini memperingatkan Anda adanya bahaya yang dapat menyebabkan kerusakan AC.

PERHATIAN

Simbol ini menunjukkan catatan khusus.

Fitur



PERINGATAN: Peralatan ini harus dipasang sesuai dengan peraturan pengawatan nasional. Panduan ini berfungsi untuk membantu menjelaskan fitur-fitur produk.

Unit Dalam Ruang

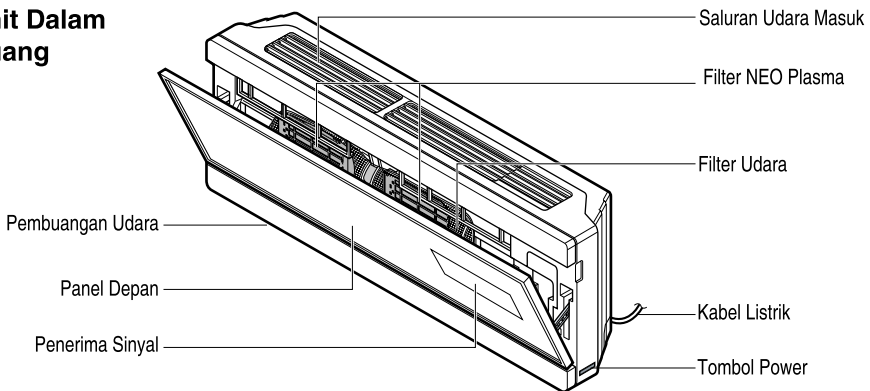

Unit Luar Ruang

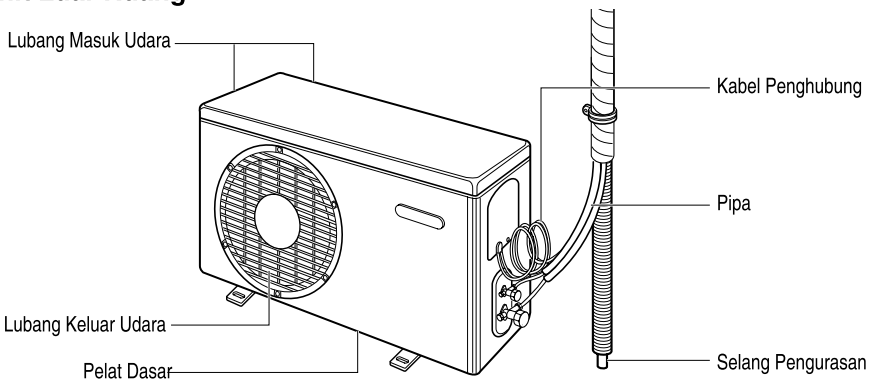

Keamanan Listrik



PERINGATAN: Peralatan ini harus ditanahkan dengan baik.

Untuk menekan risiko sengatan listrik, Anda harus menancapkan steker ke dalam saluran keluar yang ditanahkan.

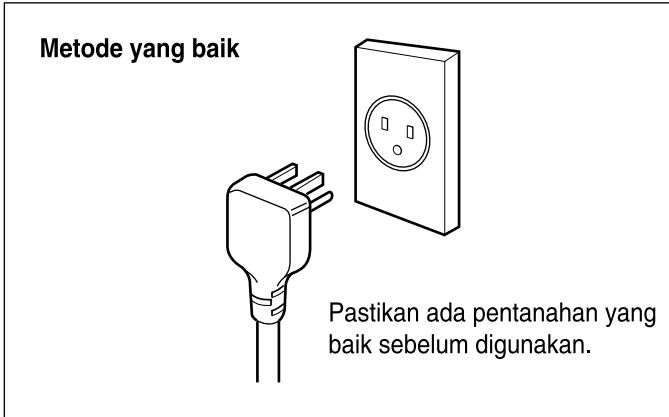

PERINGATAN: Jangan memotong gigi pentanahan dari steker listrik.



PERINGATAN: Menancapkan terminal tanah adaptor ke sekerup stopkontak dinding tidak berarti menanahkan peralatan tersebut kecuali sekerup stopkontak tersebut terbuat dari logam dan tidak diisolasi, dan stopkontak dinding tersebut ditanahkan melalui instalasi pengawatan rumah.



PERINGATAN: Apabila ada keragu-raguan apakah AC ini telah ditanahkan dengan baik, minta tukang listrik untuk memeriksa stopkontak dan rangkaiannya.

Penggunaan Adaptor Sementara

Kami **sangat tidak menganjurkan** penggunaan adaptor mengingat potensi bahaya yang ditimbulkannya. Untuk hubungan sementara, hanya gunakan adaptor terdaftar UL, tersedia di kebanyakan toko bahan bangunan. Pastikan bahwa slot (lubang) besar pada adaptor tersebut sejajar dengan lubang besar pada stopkontak untuk koneksi polaritas yang tepat. Untuk memutus kabel listrik dari adaptor, gunakan satu tangan untuk memegang kabel dan tangan lainnya untuk memegang adaptor agar tidak terjadi kerusakan terminal tanah. Jangan terlalu sering mencabut kabel listrik karena lama-kelamaan bisa menimbulkan kerusakan terminal tanah.

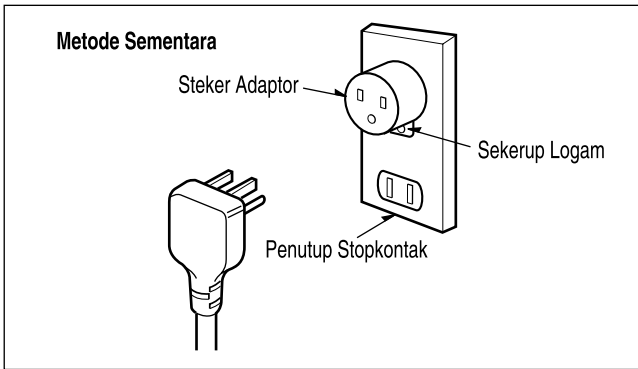

PERINGATAN Jangan sekali-kali menggunakan perkakas ini dengan adaptor yang sudah rusak.

Pemakaian Kabel Ekstensi Sementara

Kami sangat tidak menganjurkan penggunaan kabel ekstensi mengingat potensi bahaya yang bisa ditimbulkannya. Untuk situasi-situasi sementara, hanya gunakan kabel ekstensi pentanahan 3 kawat yang bersertifikasi CSA dan yang terdaftar UL, dengan nilai 15A, 125V.

Petunjuk Pengoperasian

Cara memasukkan baterai

1. Lepas penutup baterai dengan menariknya sesuai dengan arah panah.
2. Masukkan baterai baru, pastikan bahwa kutub (+) dan (-)nya berada pada posisi yang benar.
3. Pasang kembali penutup baterai dengan menggesernya kembali ke posisi semula.

PERHATIAN : Gunakan 2 baterai AAA (1,5 volt).
Jangan menggunakan baterai yang bisa diisi ulang

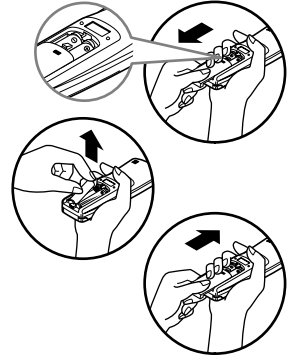

Penyimpanan dan Tip menggunakan Remote Control



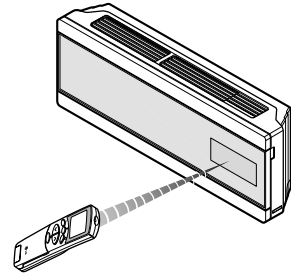
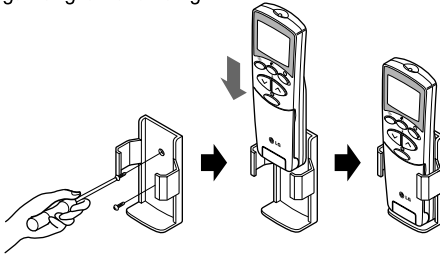

- Remote control dapat disimpan dengan digantungkan di dinding.
- Untuk mengoperasikan AC ruang, arahkan remote control ke reseptor sinyal



Reseptor Sinyal

Menerima sinyal dari remote control. (Suara yang menandai sinyal diterima: dua kali suara bip pendek atau sekali suara bip panjang.)

Lampu indikator operasi

-  On/Off : Menyala selama pengoperasian sistem.
-  Sleep Mode : Menyala selama pengoperasian Sleep Mode Auto
-  Timer : Menyala selama pengoperasian Timer.
-  Defrost Mode : Menyala selama Defrost Mode atau Hot Pengoperasian mulai (heat pump model saja)
-  Unit luar ruang Pengoperasian : Menyala selama pengoperasian unit luar ruang. (cooling model saja)

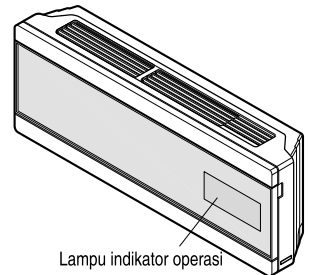

PLASMA Neo Plasma : Fungsi ini menunjukkan mode dinamisnya dengan menggunakan sistem multi lampu

Operasi Remote Control

Kontrol-kontrol akan tampak seperti di bawah ini.

Kontrol-kontrol

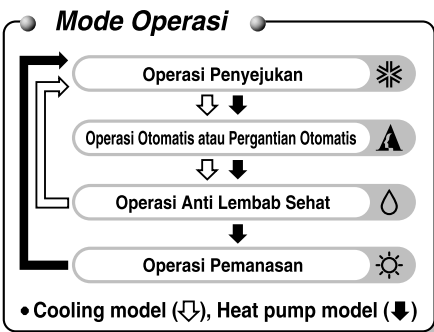
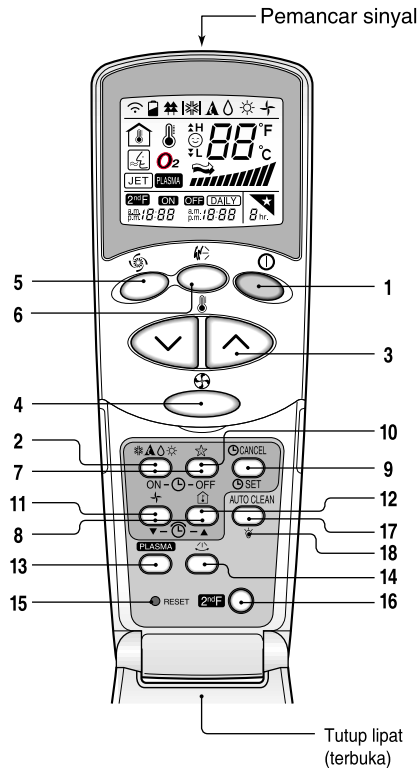

1. TOMBOL START/STOP

Operasi akan mulai bila tombol ini ditekan dan berhenti bila tombol ini ditekan lagi.



2. TOMBOL OPERATION MODE SELECTION

Digunakan untuk memilih mode operasi.



3. TOMBOL ROOM TEMPERATURE SETTING

Digunakan untuk memilih temperatur ruang



4. INDOOR FAN SPEED SELECTOR

Digunakan untuk memilih kecepatan kipas dalam empat tingkat: rendah, sedang, tinggi dan ACAK.



5. JET COOL

Digunakan untuk memulai atau menghentikan speed cooling: (speed cooling mengoperasikan kipas dengan kecepatan super tinggi dalam mode penyejukan.)



6. TOMBOL CHAOS SWING

Digunakan untuk mematikan atau menghidupkan gerakan louver dan mengeset arah aliran udara naik/turun seperti yang dikehendaki.



7. TOMBOL ON/OFF TIMER

Digunakan untuk menyetel waktu dimulainya dan dihentikannya pengoperasian. (Lihat halaman 22)

8. TOMBOL TIME SETTING

Digunakan untuk menyetel waktu (Lihat halaman 22)

9. TOMBOL TIMER SET/CANCEL

Digunakan untuk menyetel timer ketika waktu yang dikehendaki dicapai dan untuk membatalkan operasi Timer. (Lihat halaman 22)

10. TOMBOL SLEEP MODE AUTO

Digunakan untuk menyetel operasi Sleep Mode Auto (Lihat halaman 22)

11. TOMBOL AIR CIRCULATION

Digunakan untuk mensirkulasikan udara ruangan tanpa penyejukan atau pemanasan. (Lihat halaman 23)

12. TOMBOL "ROOM TEMPERATURE CHECKING"

Digunakan untuk mengecek temperatur ruang

13. NEO PLASMA (opsional)

Digunakan untuk memulai atau menghentikan fungsi pemurnian plasma: (Lihat halaman 20)

14. TOMBOL HORIZONTAL AIRFLOW DIRECTION CONTROL (opsional)

Digunakan untuk menyetel arah aliran udara horizontal seperti yang diinginkan.

15. TOMBOL RESET

Digunakan untuk menyetel ulang waktu

16. TOMBOL 2nd F

Digunakan sebelum menggunakan mode-mode yang dicetak dalam warna biru pada bawah tombol. (Lihat halaman 21)

17. AUTO CLEAN (opsional)

Digunakan untuk menyetel mode Auto Clean.

18. LED LUMINOSITY (opsional)

Digunakan untuk menyetel kilau LED.

❄️ Operasi Penyejukan

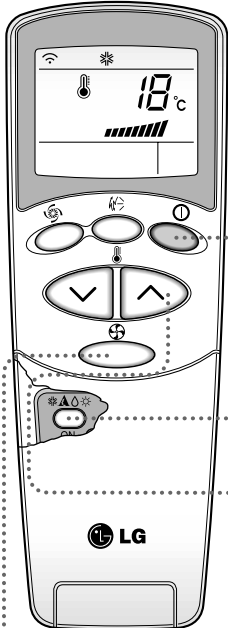

- 1** Tekan tombol Start/Stop
Unit akan merespons dengan
suara bip.

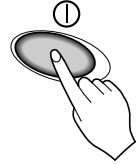

- 2** Buka pintu remote control. Untuk memilih **Operasi Penyejukan**, tekan tombol Operation Mode Selection. Setiap kali tombol ditekan, mode operasi akan berubah sesuai arah panah.

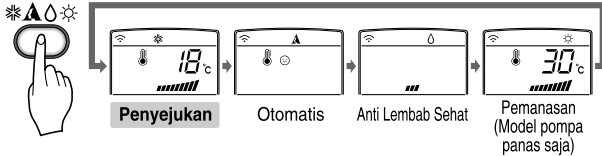

- 3** Tutup pintu remote control. Setel suhunya lebih rendah daripada temperatur ruang Temperatur bisa diset dalam kisaran 18°C-30°C pada interval 1°C.



- 4** Setel kecepatan kipas lagi dengan pintu remote control dalam keadaan tertutup. Anda dapat memilih kecepatan kipas dalam empat tingkat: rendah, medium, tinggi atau ACAK. Setiap kali tombol ditekan, mode kecepatan kipas akan berubah.



Angin alami dengan logika CHAOS

Untuk menikmati perasaan yang lebih segar, tekan selektor kecepatan kipas dalam ruang dan setel ke mode CHAOS. Dalam mode ini, angin akan bertiup seperti angin alami dengan secara otomatis mengubah kecepatan kipas sesuai dengan logika CHAOS.

A Operasi Otomatis (cooling model saja)

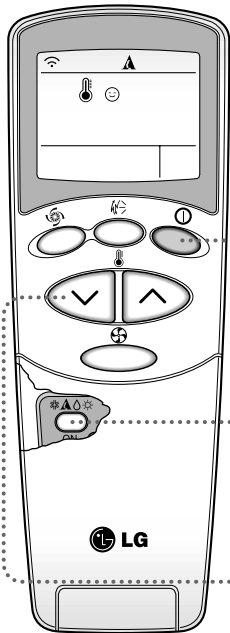

1 Tekan tombol Start/Stop. Unit akan merespons dengan suara bip.



2 Buka pintu remote control. Untuk memilih **Operasi Otomatis**, tekan tombol Operation Mode Selection. Setiap kali tombol ditekan, mode operasi akan berubah sesuai arah panah.

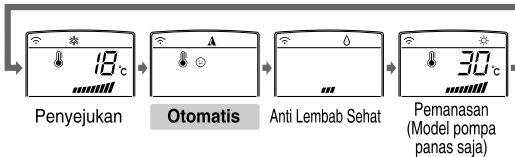

3 Temperatur dan kecepatan kipas diset secara otomatis oleh kontrol-kontrol elektronik berdasarkan temperatur ruang saat itu. Jika Anda ingin mengubah temperatur yang sudah diset tersebut, tekan tombol Room Temperature Setting. Semakin dingin atau semakin hangat yang Anda rasakan, semakin sering (hingga dua kali lipat) Anda harus menekan tombol tersebut. Temperatur yang sudah diset itu akan berubah secara otomatis



Selama Operasi Otomatis

Anda tidak bisa mengontrol kecepatan kipas dalam ruang Kecepatannya telah diset oleh aturan Fuzzy. Jika sistem tidak beroperasi sebagaimana yang diharapkan, pindahkan ke mode lain secara manual. Sistem tidak akan berubah secara otomatis dari mode penyejukan ke mode pemanasan, atau dari mode pemanasan ke mode penyejukan. Hal tersebut dilakukan dengan mengubah setelannya secara manual.

Selama Operasi Otomatis, louver horizontal akan berayun naik turun secara otomatis dengan menekan tombol CHAOS SWING. Jika Anda ingin menghentikan ayunan otomatis itu, tekan tombol Chaos Swing lagi.

Operasi Pergantian Otomatis (model pompa panas saja)

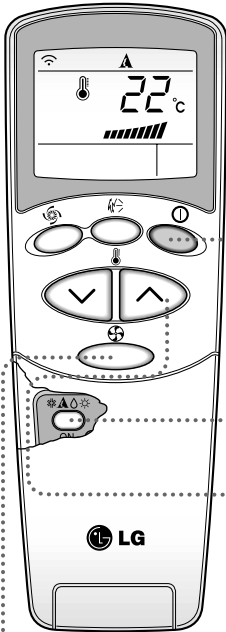

- 1** Tekan tombol Start/Stop
Unit akan merespons dengan suara bip.

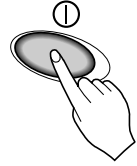

- 2** Buka pintu remote control. Untuk memilih **Pergantian Otomatis**, tekan tombol Operation Mode Selection. Setiap kali tombol ditekan, mode operasi akan berubah sesuai arah panah.

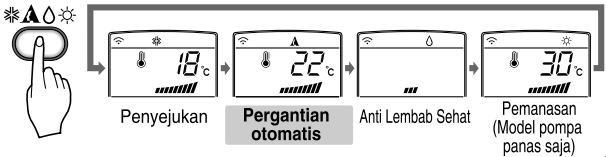

- 3** Tutup pintu remote control. Setel temperaturnya lebih rendah daripada temperatur ruang. Temperatur bisa diset dalam kisaran 18°C-30°C pada interval 1°C.



- 4** Setel kecepatan kipas lagi dengan pintu remote control dalam keadaan tertutup. Anda dapat memilih kecepatan kipas dalam empat tingkat: rendah, medium, tinggi atau ACAK. Setiap kali tombol ditekan, mode kecepatan kipas akan berubah.



Selama Operasi Pergantian Otomatis

AC akan mengubah mode operasinya secara otomatis untuk mempertahankan temperatur dalam ruang. Ketika temperatur ruang $\pm 2^\circ\text{C}$ lebih tinggi daripada seting temperatur, AC akan mempertahankan temperatur ruang dalam kisaran $\pm 2^\circ\text{C}$ terhadap seting temperatur melalui mode pergantian otomatis.

 **Operasi Anti Lembab Sehat**

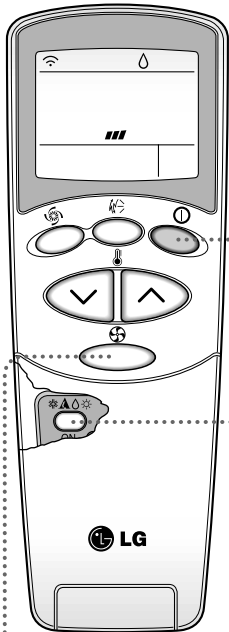

- 1** Tekan tombol Start/Stop
Unit akan merespons
dengan suara bip.

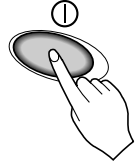

- 2** Buka pintu remote control. Untuk memilih **Operasi Anti Lembab Sehat**, tekan tombol Operation Mode Selection. Setiap kali tombol ditekan, mode operasi akan berubah sesuai arah panah.

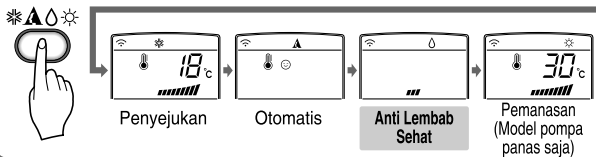

- 3** Setel kecepatan kipas sekali lagi dengan pintu remote control masih tertutup. Anda bisa memilih kecepatan kipas dalam empat tingkat: rendah, sedang, tinggi dan CHAOS. Setiap kali tombol ditekan, mode kecepatan kipas akan berubah.



Angin alami dengan logika CHAOS

Untuk menikmati perasaan yang lebih segar, tekan selektor kecepatan kipas dalam ruang dan setel ke mode CHAOS. Dalam mode ini, angin akan bertuip seperti angin alami dengan secara otomatis mengubah kecepatan kipas sesuai dengan logika CHAOS.

Selama Operasi Anti Lembab Sehat

Jika Anda memilih mode anti lembab pada tombol pilihan operasi, maka AC akan mulai menjalankan fungsi anti lembab. Fungsi ini secara otomatis akan mengeset temperatur ruang dan volume aliran udara ke kondisi terbaik untuk anti lembab, berdasarkan temperatur ruang terakhir yang dideteksi.

Tetapi dalam hal ini temperatur yang dihasilkan tidak tampak pada remote control dan Anda juga tidak bisa mengontrol temperatur ruang.

Selama fungsi anti lembab sehat ini, volume aliran udara secara otomatis diset menurut algoritma optimalisasi yang merespons status temperatur ruang saat itu, sehingga kondisi ruang terjaga sehat dan nyaman meskipun dalam cuaca yang sangat lembab.

Operasi Pemanasan (Heat pump model saja)

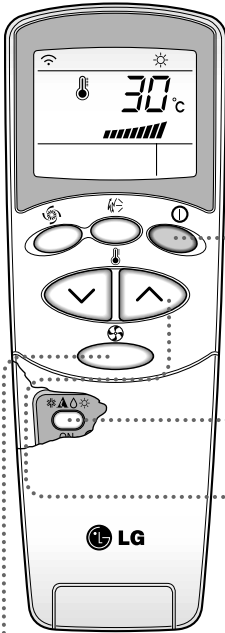

- 1** Tekan tombol Start/Stop
Unit akan merespons
dengan suara bip.

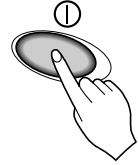

- 2** Buka pintu remote control. Untuk memilih Operasi Pemanasan, tekan tombol Operation Mode Selection. Setiap kali tombol ditekan, mode operasi akan berubah sesuai arah panah.

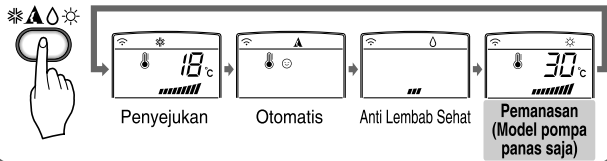

- 3** Tutup pintu remote control.
Setel temperaturnya lebih rendah daripada temperatur ruang. Temperatur bisa disetel dalam kisaran 16°C~30°C pada interval 1°C.

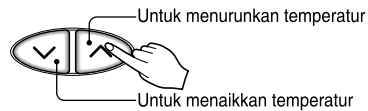

- 4** Setel kecepatan kipas lagi dengan pintu remote control dalam keadaan tertutup. Anda dapat memilih kecepatan kipas dalam empat tingkat: rendah, medium, tinggi atau ACAK. Setiap kali tombol ditekan, mode kecepatan kipas akan berubah.

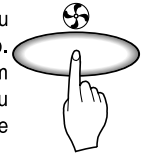

Angin alami dengan logika CHAOS

Untuk menikmati perasaan yang lebih segar, tekan selektor kecepatan kipas dalam ruang dan setel ke mode CHAOS. Dalam mode ini, angin akan bertiup seperti angin alami dengan secara otomatis mengubah kecepatan kipas sesuai dengan logika CHAOS.

Operasi Jet Cool

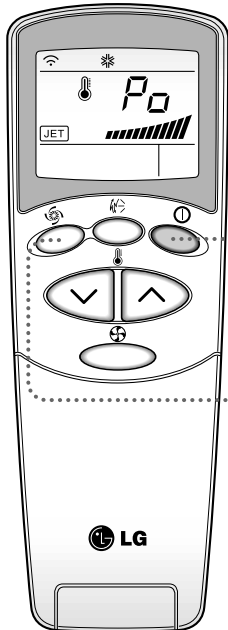

- 1** Tekan tombol Start/Stop
Unit akan merespons dengan
suara bip..



- 2** Tekan tombol Jet Cool untuk
mengoperasikan mode penyejukan
kecepatan dan unit akan beroperasi
pada kecepatan super tinggi pada
mode penyejukan selama 30 menit.



- 3** Untuk membatalkan mode **Jet Cool**,
tekan tombol Jet Cool,
tombol kecepatan kipas atas tombol pengatur temperatur
ruang sekali lagi dan unit akan beroperasi dengan
kecepatan kipas tinggi pada mode penyejukan.

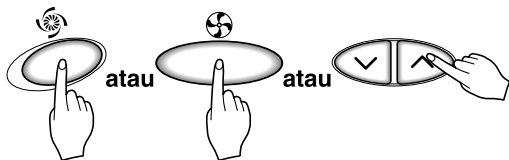

PERHATIAN

Selama fungsi JET COOL sewaktu-waktu AC akan mulai meniupkan udara dingin dengan kecepatan yang sangat tinggi selama 30 menit sehingga temperatur ruang secara otomatis akan menjadi 18°C. Fungsi ini secara khusus digunakan untuk mendinginkan ruangan secara cepat di musim panas.

Dalam mode pompa panas atau mode neuro fuzzy, fungsi JET COOL tidak tersedia.

Untuk kembali dari mode JET COOL ke mode penyejukan normal, tekan tombol pilihan mode operasi, pilihan volume aliran udara, tombol pengatur temperatur atau tombol JET COOL lagi.

Pengoperasian pemurnian NEO PLASMA

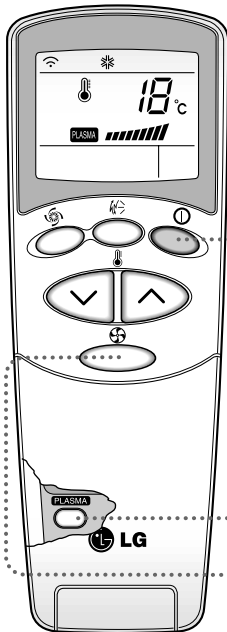

- 1** Tekan tombol Start/Stop
Unit akan merespons dengan suara bip.

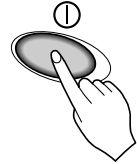

- 2** Buka pintu remote control Tekan tombol NEO PLASMA
Operasi akan mulai ketika tombol ini ditekan dan berhenti ketika tombol ini ditekan lagi.





- 3** Setel kecepatan kipas lagi dengan pintu remote control dalam keadaan tertutup. Anda dapat memilih kecepatan kipas dalam empat tingkat: rendah, medium, tinggi atau ACAK. Setiap kali tombol ditekan, kecepatan kipas akan berubah.

Operasi pemurnian udara (NEO PLASMA) dapat dilakukan bersamaan dengan operasi penyejukan (cooling), pemanasan (heating) atau operasi lain.

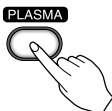
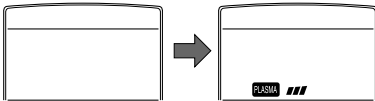

Operasi pemurnian udara NEO PLASMA saja



Apabila Anda menekan tombol NEO PLASMA, hanya fungsi pemurnian NEO PLASMA saja yang beroperasi. Maka, kecepatan kipas rendah. Anda dapat memilih kecepatan kipas dalam empat tingkat: rendah, medium, tinggi atau ACAK. Setiap kali tombol () ditekan, kecepatan kipas akan berubah.

2ndF Operasi 2nd F (Fungsi Kedua)

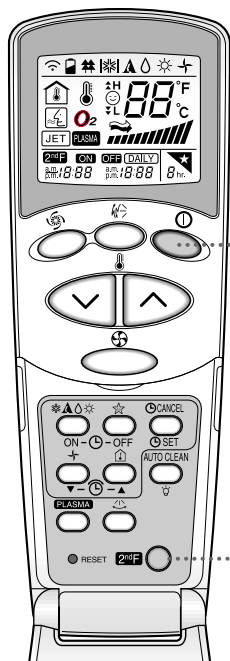

1 Tekan tombol Start/Stop
Unit akan merespons dengan
suara bip.



2 Buka pintu remote control dan tekan tombol 2nd F untuk
mengaktifkan fungsi-fungsi yang tercetak dalam tombol
warna biru.
(Periksa indikasi 2nd Function di layar remote control.
Tombol-tombol ini dapat menyetel pewaktu (timer) sebagai
berikut:

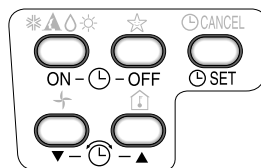

3 Indikasi 2nd Function akan segera hilang secara otomatis atau
pada saat tombol tersebut ditekan lagi.

**Untuk informasi lebih rinci, lihat keterangan
fungsi-fungsi di halaman-halaman berikut ini.**

Fitur Tambahan

★ Sleep mode



1. Tekan tombol Sleep Mode Auto untuk menyetel waktu yang Anda inginkan bagi unit AC untuk berhenti secara otomatis.
2. Pewaktu (Timer) diprogram dengan penambahan satu jam setiap kali tombol Sleep Mode Auto dan tombol ini dapat ditekan 1 s/d 7 kali. Tersedia pilihan Mode Tidur (Sleep Mode) untuk 1 s/d 7 kali. Untuk mengubah periode waktu dengan tingkat 1 jam, tekan tombol Sleep Mode sambil mengarahkan remote control ke AC.
3. Pastikan bahwa LED Sleep Mode Auto menyala.
Untuk membatalkan Sleep Mode, tekan tombol Sleep Mode Auto beberapa kali sampai gambar bintang (★) hilang dari layar operasi.

PERHATIAN Sleep Mode akan beroperasi dengan kecepatan kipas rendah (penyejukan) atau medium (pemasukan udara hangat) untuk membuat tidur menjadi nyaman.

Di dalam mode penyejukan atau mode anti lembab:

Temperatur akan naik secara otomatis secara bertingkat masing-masing 1°C dalam waktu 30 menit berikutnya dan 2°C dalam waktu 1 jam untuk menciptakan tidur yang nyaman.



🕒 Menyetel waktu

1. Waktu dapat disetel hanya apabila Anda menekan tombol Reset. Setelah mengganti baterai, Anda hendaknya menekan tombol Reset untuk mengatur ulang waktunya. Tekan tombol Sleep/Stop 
2. Tekan tombol 2nd F dan lihat apakah ikon 2nd F menyala.
3. Tekan tombol Time Setting sampai waktu yang diinginkan dapat disetel.
4. Tekan tombol Timer SET 

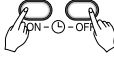

PERHATIAN Periksa indikator untuk A.M. (siang) dan P.M. (malam).

🕒 Menunda Start/Mengatur Ulang Stop

1. Pastikan waktu disetel dengan benar pada layar remote control.
2. Tekan tombol 2nd F.
3. Tekan tombol ON/OFF Timer untuk menyalakan atau mematikan timer. 
4. Tekan tombol Time Setting sampai waktu yang diinginkan tercapai. 
5. Untuk menyetel waktu yang telah dipilih, tekan tombol seting Timer sambil mengarahkan remote control ke penerima sinyal. 

Untuk membatalkan setting Timer

Periksa apakah ikon 2nd F mati.

Tekan tombol Timer Cancel lagi dengan mengarahkan remote control pada penerima sinyal. (Lampu timer pada AC dan layar akan mati.) 

PERHATIAN : Pilih salah satu dari empat jenis operasi berikut ini pada saat unit AC bekerja. Delay OFF Timer with the unit running



Delay OFF Timer



Delay ON Timer



Delay OFF and ON Timer



Delay ON and OFF Timer

Kontrol Arah Udara Vertikal

Aliran udara naik/turun (Aliran Udara Vertikal) dapat diatur dengan menggunakan remote control.

PERHATIAN

Apabila Anda menekan tombol CHAOS swing, arah aliran udara horizontal diubah secara otomatis berdasarkan algoritma CHAOS untuk mendistribusikan udara di dalam ruangan secara merata dan pada saat yang sama untuk membuat tubuh manusia merasa nyaman, seperti sedang menikmati sepoi-sepoi angin alami.

Selalu gunakan remote control untuk mengatur arah aliran udara naik/turun. Mengubah posisi bilah pengatur arah aliran udara vertikal secara manual dapat merusak AC.

Apabila unit AC dimatikan, bilah pengatur arah aliran udara naik/turun akan menutup saluran keluar udara dari unit AC.

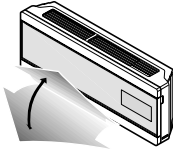

1. Tekan tombol Start/Stop untuk mengoperasikan unit AC.
2. Tekan tombol Chaos Swing dan bilah-bilah akan bergerak naik dan turun. Tekan tombol Chaos swing untuk menyetel bilah vertikal pada arah aliran udara yang diinginkan.

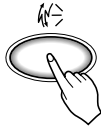

Kontrol Arah Aliran Udara Horizontal (Tambahan)

Aliran udara kiri/kanan (Horizontal) dapat diatur dengan menggunakan remote control. Tekan tombol Start/Stop untuk mengoperasikan unit.

Buka pintu remote control. Tekan tombol Start/Stop untuk Airflow Direction (Arah Aliran Udara) dan bilah-bilah akan berayun ke kiri dan ke kanan. Tekan tombol kontrol Arah Aliran Udara Horizontal lagi untuk menyetel bilah horizontal pada arah aliran udara yang diinginkan.

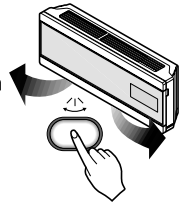

Mode sirkulasi udara

Mensirkulasikan udara ruang tanpa mendinginkan atau menghangatkannya.

1. Tekan tombol Start/Stop sampai unit AC merespons dengan suara bip.
2. Buka pintu remote control. Tekan tombol Air Circulation (Sirkulasi Udara). Tutup pintu remote control. Setelah itu, setiap kali Anda menekan Selektor Kecepatan Kipas Indoor (Indoor Fan Speed Selector), kecepatan kipas diubah dari rendah ke CHAOS (ACAK) dan kembali ke rendah lagi.

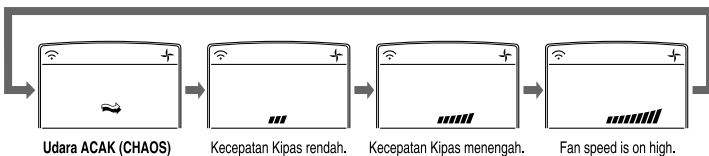

PERHATIAN

Udara ACAK (CHAOS) menghemat konsumsi listrik dan mencegah penyejukan berlebihan. Kecepatan kipas secara otomatis diubah dari tinggi ke rendah atau sebaliknya, bergantung pada temperatur lingkungan.

Pembersihan Otomatis (Tambahan)



1. Kapan pun Anda menekan tombol Auto Clean, Fungsi Auto Clean akan dijadwalkan dan batalakan.
2. Fungsi Auto Clean bekerja sebelum dan setelah mode penyejukan dan anti lembab. Untuk keterangan rinci, lihat beberapa poin berikut:
3. Apabila unit AC dinyalakan setelah reservasi (penjadwalan) Auto Clean, maka fungsi Cool Start akan beroperasi dan Kipas luar ruang dinyalakan.
4. Apabila Anda menekan tombol Start/Stop untuk mematikan unit setelah Anda menjadwalkan fungsi Auto Clean, maka AC mensirkulasikan udara ruang dalam mode Auto Clean tanpa operasi Cooling atau Dehumidification. Untuk model Cooling saja, sirkulasi udara seperti ini berlangsung selama 30 menit dan untuk model Heat Pump selama 16 menit.
5. Apabila Anda menekan tombol Auto Clean lagi pada saat unit AC bekerja, maka fungsi Auto Clean akan dibatalkan.

PERHATIAN

Selama fungsi Auto Clean, embun yang tertinggal di dalam unit dalam ruang setelah Cooling Operation atau Healthy Dehumidification Operation dapat dihilangkan. Selama fungsi Auto Clean, hanya tombol Start/Stop, tombol Plasma dan tombol Auto Clean yang dapat digunakan.

Keterangan Cahaya Layar (Tambahan)

- Keterangan Cahaya Layar dapat diatur dengan menggunakan remote control. Tekan tombol Start/Stop untuk menyalakan unit AC. Buka pintu remote control, tekan tombol 2nd F dan tekan tombol Display Luminosity (Keterangan Cahaya Layar). Layar akan menjadi gelap. Tekan tombol itu lagi untuk mengatur keterangan cahaya layar.

Operasi Paksa (Forced)

Prosedur operasi pada saat remote control tidak dapat digunakan.

Operasi akan dimulai apabila tombol power ditekan. Apabila Anda ingin menghentikan operasi, tekan ulang tombol tersebut.

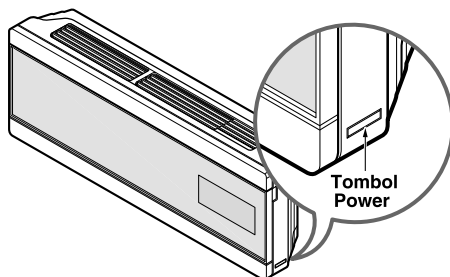

	Cooling Model	Heat pump Model		
		Temperatur Ruang 24°C	21°C Temperatur Ruang $< 24^{\circ}\text{C}$	Temperatur Ruang $< 21^{\circ}\text{C}$
Mode Pengoperasian	Penyejukan	Penyejukan	Anti Lembab Sehat	Pemanasan
Kecepatan KIPAS dalam ruang	Tinggi	Tinggi	Tinggi	Tinggi
Seting Temperatur	22°C	22°C	23°C	24°C

Operasi Uji (Test Operation)

Selama TEST OPERATION, unit AC beroperasi di dalam mode penyejukan dengan kecepatan kipas tinggi, berapa pun temperatur ruangnya dan akan kembali ke seting awal dalam waktu 18 menit.

Selama operasi uji, jika sinyal remote control diterima, unit AC beroperasi pada saat remote control aktif. Apabila Anda ingin menggunakan operasi ini, buka panel depan ke arah atas dan tekan tombol Power selama sekitar 3 detik.

Apabila Anda ingin menghentikan operasi, tekan ulang tombol tersebut.

Auto restart

Apabila listrik menyala lagi setelah listrik mati Auto Restarting Operation adalah fungsi untuk mengoperasikan AC secara otomatis dengan kondisi pengoperasian sebelumnya.

Sehingga tidak perlu lagi mengaktifkan fungsi ini dengan menekan tombol.

Pada mode awal, kipas beroperasi dengan kecepatan rendah dan kompresor mulai aktif 2,5~3 menit kemudian.

Pada saat kompresor mulai aktif, kecepatan kipas juga akan kembali dengan mode seting sebelumnya.

Informasi bermanfaat

Kecepatan kipas dan kapasitas penyejukan

Kapasitas penyejukan yang ditunjukkan di dalam spesifikasi adalah nilai pada saat kecepatan kipas disetel ke tinggi, dan kapasitas akan lebih rendah pada saat kecepatan kipas rendah atau menengah.

Kecepatan kipas tinggi dianjurkan apabila Anda ingin mendinginkan atau menyejukan ruang dengan cepat.

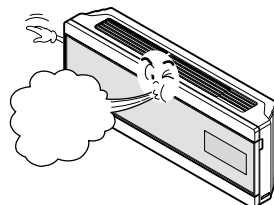

Pemeliharaan dan Perbaikan

UNIT dalam ruang



PERINGATAN: Matikan sistem AC sebelum dibersihkan.

Untuk membersihkan, sapu dengan kain kering yang lembut. Jangan menggunakan zat pemutih atau bahan gosok (abrasif)

PERHATIAN

Aliran listrik harus diputus sebelum dilakukan pembersihan.

1. Buka bagian atas Panel Depan

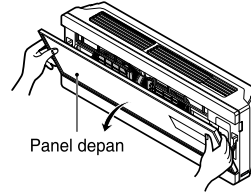

2. Angkat Panel Depan tersebut.
Kait panel tersebut akan lepas.

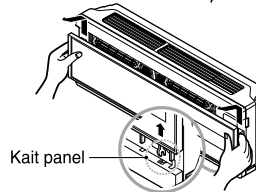

3. Lepas-gantungkan panel tersebut dan kemudian lepas filter udaranya.

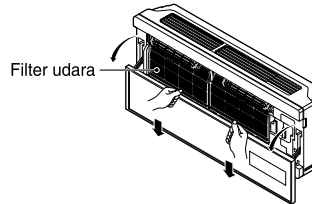

PERINGATAN: Jangan menyentuh Filter PLASMA selama 10 detik setelah membuka kisi-kisi masukan, dapat terjadi sengatan listrik.

4. Bersihkan dengan sikat lembut dan penghisap debu.
Kalau unit sangat kotor, cuci dengan air.

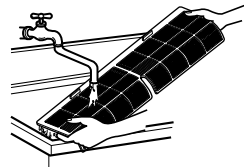

5. Pasang ulang filter udara yang telah diangin-anginkan di tempat teduh dan kemudian tutup panelnya.

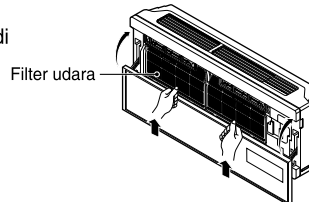

Jangan gunakan:

- Air lebih panas daripada 40 °C.
Air ini dapat merusak bentuk dan/atau merusak warna.
- Zat atsiri (volatile)
Zat ini dapat merusak permukaan AC.



UNIT luar ruang

Koil pentransfer panas dan lubang panel unit luar ruang harus diperiksa secara teratur. Apabila unit tersumbat lumpur atau jelaga, pentransfer dan lubang panel dapat dibersihkan secara profesional dengan uap.

PERHATIAN Koil yang kotor atau tersumbat akan menurunkan efisiensi pengoperasian sistem dan menyebabkan biaya pengoperasian lebih tinggi.

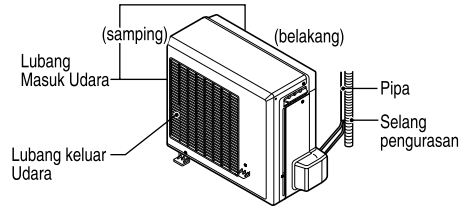
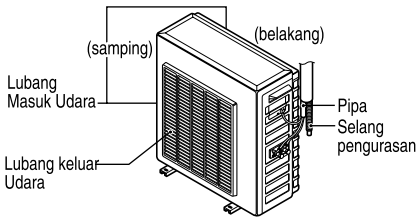
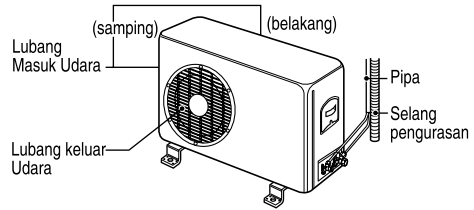

Membersihkan Filter

• Periode penggunaan yang dianjurkan: Sekitar 3 bulan

1. Buka bagian atas panel depan. 2. Angkat panel depan Kait panel akan terlepas.
3. Lepas filter udara dan tarik keluar filter neo plasma.

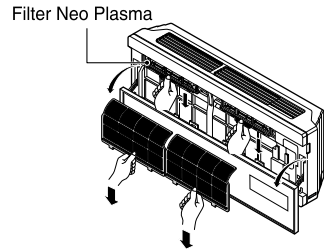
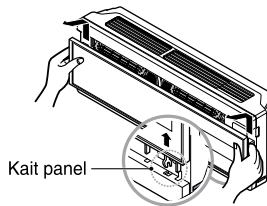
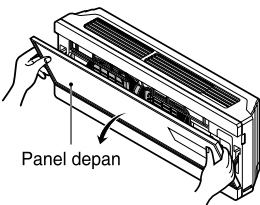

4. Bersihkan filter neo plasma dengan penghisap debu.
5. Taruh neo plasma yang sudah kering di tempat teduh dan kemudian pasang lagi filter udara.

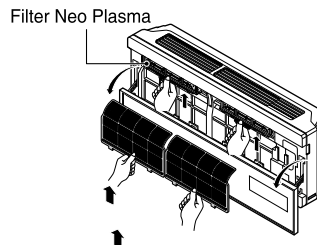
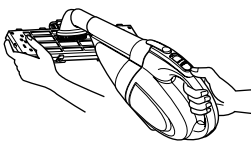

Masalah umum dan penyelesaiannya

Sebelum memanggil tenaga servis

Apabila ada masalah dengan AC Anda, baca informasi berikut dan usahakan untuk menyelesaikan masalahnya. Jika Anda tidak dapat menemukan penyelesaiannya, matikan AC dan hubungi penjual AC Anda.

AC tidak dapat dioperasikan.

1. Pastikan bahwa AC dihubungkan dengan outlet listrik yang baik.
2. Periksa sekering atau pemutus arus.
3. Periksa apakah tegangan listriknya terlalu tinggi atau rendah atau tidak.

Udara tidak terasa dingin meskipun pada seting penyejukan.

1. Pastikan bahwa seting suhunya benar.
2. Periksa apakah filter udaranya tersumbat debu. Jika tersumbat, ganti filternya.
3. Pastikan bahwa aliran udara dari luar tidak terhalang dan ada jarak lebih dari 20 inci antara bagian belakang AC dan dinding atau pagar di belakangnya.
4. Tutup semua pintu dan jendela dan periksa apakah ada sumber panas di dalam ruang tersebut.



Sebelum memanggil tenaga servis, mohon pelajari ulang daftar masalah umum dan penyelesaiannya berikut ini.

AC beroperasi normal apabila:

- Anda mendengar suara gaduh. Suara ini disebabkan oleh air yang diambil oleh kipas pada saat turun hujan atau pada kondisi yang sangat lembab. Fitur ini dirancang untuk membantu menghilangkan uap lembab dari udara dan meningkatkan efisiensi penyejukan.
- Anda mendengar suara klik termostat. Suara ini disebabkan oleh siklus kompresor untuk menghidupkan dan mematikan.
- Anda melihat air menetes dari bagian belakang unit. Air dapat terkumpul di dalam tempat penampungan pada kondisi yang sangat lembab atau pada musim penghujan. Penampung ini dapat menjadi penuh dan air tumpah serta menetes dari bagian belakang unit.
- Anda mendengar kipas berputar sementara kompresornya diam. Ini adalah karakteristik normal.

Penanganan masalah

AC mungkin beroperasi tidak normal apabila:

Masalah	Kemungkinan Masalah	Yang dapat dilakukan
AC tidak mau menyala.	AC tidak dihubungkan ke sumber daya.	<ul style="list-style-type: none"> • Pastikan steker AC ditancapkan dengan penuh ke dalam outlet.
	Sekering terbakar/pemutus arus rusak.	<ul style="list-style-type: none"> • Periksa sekering/kotak pemutus arus rumah dan ganti sekering atau setel ulang pemutus arus.
	Listrik padam.	<ul style="list-style-type: none"> • Apabila listrik padam, matikan (posisi Off) kontrol modena. Apabila listrik menyala kembali, tunggu sampai 3 menit untuk menyalakan kembali AC untuk mencegah terjadinya tripping pada kompresor.
AC tidak mendinginkan udara seperti seharusnya.	Aliran udara terbatas.	<ul style="list-style-type: none"> • Pastikan tidak ada tirai, peneduh, atau furnitur yang menghalangi bagian depan AC.
	Termostat mungkin tidak disetel cukup tinggi.	<ul style="list-style-type: none"> • Putar knob ke angka yang lebih tinggi. Seting tertinggi memungkinkan penyejukan maksimum.
	Filter udara kotor.	<ul style="list-style-type: none"> • Bersihkan filter paling tidak sekali dalam dua minggu. Lihat bagian Perawatan dan Pemeliharaan.
	Ruang mungkin baru saja panas.	<ul style="list-style-type: none"> • Apabila AC dimatikan pertama kali, Anda perlu menunggu sebentar sehingga ruang menjadi dingin/sejuk.
	Udara dingin bocor keluar ruang.	<ul style="list-style-type: none"> • Periksa OPEN FURNACE FLOOR REGISTER AND COLD AIR RETURNS.
AC membeku.	Koil penyejuk tertutup es.	<ul style="list-style-type: none"> • Lihat bagian Air Conditioner Freezing Up di bawah ini.
	Es menghalangi aliran udara dan menyebabkan AC tidak dapat mendinginkan ruang.	<ul style="list-style-type: none"> • Setelah kontrol mode pada High Fan atau High Cool dengan termostat pada angka 1 atau 2.

* Anda dapat merujuk ke program Energy Star secara rinci di www.energystar.gov.



LG Electronics Inc.